

A black and white photograph showing the interior of a Siemens washing machine drum. The drum is filled with white laundry, and the top part of the drum is visible, showing the perforated metal surface and the detergent dispenser. The Siemens logo is in the top left corner.

SIEMENS

Стиральная машина

WG44B2A40

ru Инструкция по эксплуатации и установке

Оглавление

1 Безопасность.....	2
2 Предотвращение материального ущерба.....	5
3 Охрана окружающей среды и экономия.....	6
4 Настройка и подключение.....	7
5 Знакомство с устройством.....	11
6 Перед первым использованием.....	13
7 Дисплей.....	13
8 Кнопки.....	15
9 Программы.....	17
10 Аксессуары.....	19
11 Белье.....	20
12 Моющие средства и средства по уходу.....	20
13 Основные операции.....	20
14 Блокировка для безопасности детей.....	22
15 Интеллектуальная система дозирования.....	23
16 Home Connect ¹	25
17 Основные настройки.....	27
18 Счетчик программ.....	28
19 Чистка и уход.....	28
20 Устранение неисправностей.....	33
21 Транспортировка, хранение и утилизация.....	40
22 Сервисная служба.....	41
23 Значения потребления.....	42
24 Технические данные.....	42
25 Декларация соответствия.....	43

1 Безопасность

Обратите внимание на следующие инструкции по безопасности.

1.1 Общая информация



- Внимательно прочтите данную инструкцию.
- Сохраните инструкции и информацию о продукте для будущего использования или следующего владельца.
- Не подключайте устройство, если оно было повреждено при транспортировке.

1.2 Предполагаемое использование

Используйте устройство только:

- для стирки текстильных изделий, пригодных для машинной стирки, и шерсть, стираемую вручную, в соответствии с указаниями по уходу.
- с водопроводной водой и стандартными моющими средствами и средствами по уходу, безопасными для стиральных машин.
- в частных домовладениях и в закрытых помещениях в домашних условиях.
- до высоты 4000 м над уровнем моря.

1.3 Ограничение группы пользователей

Это устройство может использоваться детьми в возрасте 8 лет и старше, а также людьми с ограниченными физическими, сенсорными или умственными способностями, или с недостатком опыта и/или знаний, если они находятся под присмотром или проинструктированы по безопасному использованию устройства и понимают связанные с этим опасности.

Детям не разрешается играть с устройством.

Очистка и пользовательское обслуживание не должны выполняться детьми без присмотра.

Не подпускайте к устройству детей младше 3 лет и домашних животных.

1.4 Безопасная установка



ВНИМАНИЕ – Опасность поражения электрическим током!

Неправильная установка опасна.

- ▶ Подключайте и эксплуатируйте устройство только в соответствии с данными на заводской табличке.
- ▶ Подключайте устройство к сети переменного тока только через правильно установленную розетку с заземлением.
- ▶ Система защитных проводов электроустановки дома должна быть установлена правильно. Установка должна иметь достаточно большое сечение кабеля.
- ▶ При использовании устройства защитного отключения используйте только тип, отмеченный символом .
- ▶ Никогда не подавайте питание на устройство через внешнее коммутационное устройство, например, таймер или пульт дистанционного управления.
- ▶ Если устройство установлено, сетевая вилка сетевого кабеля должна быть в свободном доступе, а если свободный доступ невозможен, то в стационарной электроустановке необходимо установить всеполюсное размыкающее устройство в соответствии с правилами монтажа.
- ▶ При установке устройства следите за тем, чтобы кабель питания не был пережат и поврежден. Поврежденная изоляция сетевого кабеля представляет опасность.
- ▶ Никогда не прикасайтесь сетевым кабелем к горячим частям устройства или источникам тепла.
- ▶ Никогда не прикасайтесь сетевым кабелем к острым точкам или кромкам.
- ▶ Никогда не сгибайте, не сжимайте и не меняйте сетевой кабель.



ВНИМАНИЕ – Опасность возгорания!

Использование удлинителя шнура питания и неавторизованных адаптеров опасно.

- ▶ Не используйте удлинители или планки с несколькими розетками.
- ▶ Используйте только адаптеры и силовые кабели, одобренные производителем.
- ▶ Если сетевой кабель слишком короткий и более длинный сетевой кабель недоступен, обратитесь к специалисту-электрику для адаптации домашней установки.



ВНИМАНИЕ – Опасность травмирования!

Большой вес устройства может привести к травмам при его подъеме.

- ▶ Не поднимайте устройство в одиночку.
- Если этот прибор неправильно установлен в колонне стирально-сушильной машины, установленный прибор может упасть.
- ▶ Устанавливайте сушильную машину на стиральную машину только с помощью соединительного комплекта производителя сушильной машины. Любой другой метод установки не допускается.
 - ▶ Не устанавливайте устройство в колонну стирально-сушильной машины, если производитель сушильной машины не предлагает подходящий комплект подключений.
 - ▶ Не устанавливайте в стирально-сушильную колонну устройства разных производителей, разной глубины и ширины.
 - ▶ Не устанавливайте стирально-сушильную колонну на платформу, поскольку устройства могут опрокинуться.



ВНИМАНИЕ – Опасность удушья!

Дети могут натянуть упаковочный материал на голову или завернуться в него и задохнуться.

- ▶ Храните упаковочный материал в недоступном для детей месте.
- ▶ Не позволяйте детям играть с упаковочным материалом.



ВНИМАНИЕ – Опасность травм!

Во время работы устройство может вибрировать или двигаться.

- ▶ Поместите устройство на чистую, ровную и твердую поверхность.
 - ▶ Выровняйте устройство с помощью ножек и уровня.
- При неправильной установке шлангов и силовых кабелей существует опасность спотыкания.
- ▶ Прокладывайте шланги и сетевые кабели так, чтобы не было риска споткнуться.

Если устройство перемещается на выступающих компонентах, таких как: дверца прибора, детали могут отломиться.

- ▶ Не перемещайте устройство на выступающих компонентах.



ВНИМАНИЕ – Опасность порезов!

При прикосновении к острым краям устройства можно порезаться.

- ▶ Не прикасайтесь к устройству за острые края.
- ▶ При установке и транспортировке устройства используйте защитные перчатки.

1.5 Безопасное использование



ВНИМАНИЕ – Опасность поражения электрическим током!

Поврежденное устройство или поврежденный кабель питания представляют опасность.

- ▶ Никогда не эксплуатируйте поврежденное устройство.
- ▶ Никогда не тяните за сетевой кабель, чтобы отключить устройство от источника питания. Всегда тяните за вилку кабеля питания.
- ▶ Если устройство или сетевой кабель повреждены, немедленно вытащите вилку сетевого кабеля или выключите предохранитель в блоке предохранителей и закройте кран.
- ▶ Позвоните в службу поддержки клиентов. Проникновение влаги может привести к поражению электрическим током.
- ▶ Используйте устройство только в закрытых помещениях.
- ▶ Никогда не подвергайте устройство воздействию высоких температур или влаги.
- ▶ Не используйте для очистки устройства пароочистители, очистители высокого давления, шланги или душ.



ВНИМАНИЕ – Опасность нанесения вреда здоровью!

Дети могут попасть в ловушку устройства и поставить под угрозу свою жизнь.

- ▶ Не размещайте устройство за дверцей, которая блокирует или препятствует открытию дверцы устройства.
- ▶ Для старых устройств: вытащите вилку кабеля питания, затем перережьте кабель питания и разрушите замок дверцы устройства до такой степени, чтобы дверца устройства больше не закрывалась.



ВНИМАНИЕ – Опасность удушья!

Дети могут вдохнуть или проглотить мелкие детали и тем самым задохнуться.

- ▶ Держите мелкие детали в недоступном для детей месте.
- ▶ Не позволяйте детям играть с мелкими деталями.



ВНИМАНИЕ – Опасность отравления!

Моющие средства и средства по уходу при употреблении могут вызвать отравление.

- ▶ При случайном проглатывании обратитесь за медицинской помощью.
- ▶ Храните моющие средства и средства по уходу в недоступном для детей месте.



ВНИМАНИЕ – Опасность взрыва!

Если белье было предварительно обработано чистящими средствами, содержащими растворители, это может привести к взрыву прибора.

- ▶ Перед стиркой тщательно прополощите предварительно обработанное белье водой.



ВНИМАНИЕ – Опасность травм!

Если вы наступите на устройство или заберетесь на него, крышка может сломаться.

- ▶ Не наступайте и не забирайтесь на устройство.
- Если вы сядете или облокатитесь на открытую дверь, устройство может опрокинуться.
- ▶ Не садитесь и не поддерживайте дверцу прибора.
 - ▶ Не кладите никакие предметы на дверцу прибора.
- Вмешательство во вращающийся барабан может привести к травме рук.
- ▶ Прежде чем вмешиваться, дождитесь полной остановки барабана.

 **ВНИМАНИЕ** – Опасность ожога!

Пена становится горячей при стирке при высоких температурах.

▶ Не прикасайтесь к горячей пене.

 **ВНИМАНИЕ** – Опасность химических ожогов!

При открытии ящика для моющих средств моющие средства и средства по уходу могут выплеснуться из прибора. Контакт с глазами или кожей может вызвать раздражение.

▶ При попадании моющих средств или средств по уходу тщательно промойте глаза или кожу чистой водой.

▶ При случайном проглатывании обратитесь за медицинской помощью.

▶ Храните моющие средства и средства по уходу в недоступном для детей месте.

1.6 Безопасная чистка и обслуживание

 **ВНИМАНИЕ** – Опасность поражения электрическим током!

Неправильный ремонт опасен.

▶ Ремонт устройства может выполнять только обученный специалист.

▶ Для ремонта устройства разрешается использовать только оригинальные запасные части.

▶ Если шнур питания данного устройства поврежден, во избежание опасностей он должен быть заменен производителем, его службой поддержки клиентов или лицом аналогичной квалификации.

Проникновение влаги может привести к поражению электрическим током.

▶ Не используйте для очистки устройства пароочистители, очистители высокого давления, шланги или душ.

 **ВНИМАНИЕ** – Опасность травмирования!

Использование неоригинальных запчастей и аксессуаров опасно.

▶ Используйте только оригинальные запасные линии и оригинальные аксессуары от производителя.

 **ВНИМАНИЕ** – Опасность отравления!

При использовании чистящих средств, содержащих растворители, могут образовываться токсичные пары.

▶ Не используйте чистящие средства, содержащие растворители.

2 Предотвращение материального ущерба

ВНИМАНИЕ!

Неправильная дозировка кондиционеров для белья, моющих средств, средств по уходу и чистящих средств может ухудшить функциональность устройства.

▶ Следуйте рекомендациям производителя по дозировке.

Превышение максимальной допустимой нагрузки повлияет на работу устройства.

▶ Обратите внимание на максимальную загрузку каждой программы и не превышайте ее.

При транспортировке устройство фиксируется транспортировочными болтами.

Неснятые транспортировочные болты могут привести к материальному ущербу и повреждению устройства.

▶ Перед вводом в эксплуатацию полностью снимите и сохраните все транспортировочные болты.

▶ Перед каждой транспортировкой полностью устанавливайте все транспортировочные болты, чтобы избежать повреждений при транспортировке.

Неправильное подсоединение наливного шланга может привести к материальному ущербу.

▶ Затяните резьбовые соединения на подводе воды вручную.

▶ Подсоедините наливной шланг к крану как можно напрямую, без дополнительных соединительных элементов, таких как переходники, удлинители, клапаны и т.п.

▶ Убедитесь, что корпус клапана наливного шланга установлен так, чтобы он не соприкасался с окружающей средой и не подвергался воздействию внешних сил.

▶ Убедитесь, что внутренний диаметр крана составляет не менее 17 мм.

▶ Убедитесь, что длина резьбы в месте подсоединения к крану составляет не менее 10 мм.

Если давление воды слишком низкое или слишком высокое, работа устройства может быть нарушена.

- ▶ Убедитесь, что давление воды в системе водоснабжения составляет минимум 100 кПа (1 бар) и максимум 1000 кПа (10 бар).
 - ▶ Если давление воды превышает указанное максимальное значение, между подключением питьевой воды и комплектом шлангов устройства необходимо установить редуцирующий клапан.
 - ▶ Не подключайте прибор к смесителю водонагревателя без давления. Модифицированные или поврежденные водяные шланги могут привести к материальному ущербу и повреждению оборудования.
 - ▶ Никогда не сгибайте, не пережимайте, не изменяйте и не разрезайте водяные шланги.
 - ▶ Используйте только входящие в комплект водяные шланги или оригинальные запасные шланги.
 - ▶ Никогда не используйте повторно использованные водяные шланги.
- Эксплуатация с грязной или слишком горячей водой может привести к материальному ущербу и повреждению оборудования.
- ▶ Эксплуатируйте устройство исключительно с холодной водопроводной водой.
- Неподходящие чистящие средства могут повредить поверхности устройства.
- ▶ Не используйте агрессивные или абразивные чистящие средства.
 - ▶ Не используйте чистящие средства, содержащие много спирта.
 - ▶ Не используйте жесткие мочалки или губки для чистки.
 - ▶ Очищайте устройство только водой и мягкой влажной тканью.
 - ▶ При контакте с устройством немедленно удалите остатки моющего средства, аэрозольный туман или остатки.

3 Охрана окружающей среды и экономия

3.1 Утилизация упаковки

Упаковочные материалы экологически безопасны и подлежат вторичной переработке.

- ▶ Утилизируйте отдельные компоненты отдельно в зависимости от типа.

3.2 Экономьте энергию и ресурсы

Если вы будете следовать этим инструкциям, ваше устройство будет потреблять меньше электроэнергии и воды. Используйте программы с низкими температурами и длительным временем стирки, а также максимальную загрузку.

- Потребление энергии и воды является наиболее эффективным. Дозируйте моющее средство в зависимости от степени загрязнения белья.

- Для легких и нормальных загрязнений достаточно меньшего количества моющего средства. Следуйте рекомендациям производителя моющего средства по дозировке.

Уменьшите температуру стирки для слабо и нормально загрязненного белья.

- При более низких температурах устройство потребляет меньше энергии. Для легких и нормальных загрязнений достаточно более низких температур, чем указано на этикетке по уходу.

Установите максимальную скорость отжима, если белье будет сушиться в сушильной машине.

- Сушка белья сокращает время программы сушки и снижает потребление энергии.

При более высокой скорости отжима остаточная влажность белья уменьшается и увеличивается громкость шума при отжиме.

Стирайте белье без предварительной стирки.

- Стирка с предварительной стиркой увеличивает продолжительность программы и увеличивает потребление энергии и воды.

Устройство имеет автоматический контроль количества.

- Автоматический контроль количества оптимально адаптирует расход воды и продолжительность программы в зависимости от типа ткани и количества загрузки.

Устройство оснащено AquaSensor.

- AquaSensor проверяет степень мутности воды для полоскания во время полоскания и соответствующим образом регулирует продолжительность и количество циклов полоскания.

3.3 Режим энергосбережения

Если вы не используете устройство в течение длительного времени, оно автоматически переходит в режим энергосбережения.

Режим энергосбережения завершается повторным включением устройства.

Если вы по-прежнему не пользуетесь устройством, оно переходит в режим ожидания.

4 Настройка и подключение

4.1 Распаковка устройства

ВНИМАНИЕ!

Предметы, оставленные в барабане и не предназначенные для работы в устройстве, могут привести к материальному ущербу и повреждению устройства.

► Перед началом работы снимите эти предметы и прилагаемые аксессуары с барабана.

1. Полностью снимите с устройства упаковочный материал и защитные чехлы.
2. Проверьте устройство на наличие видимых повреждений.
3. Откройте дверь.
4. Снимите принадлежности с барабана.
5. Закройте дверь.

4.2 Комплект поставки

После распаковки проверьте все детали на предмет повреждений при транспортировке и комплектность поставки.

ВНИМАНИЕ!

Эксплуатация с некомплектными или неисправными аксессуарами может ухудшить работу устройства или привести к материальному ущербу и повреждению устройства.

► Не используйте устройство с некомплектными или неисправными аксессуарами.

► Замените соответствующие принадлежности перед эксплуатацией устройства.

Примечание: Устройство было протестировано на заводе, чтобы убедиться в его правильной работе.

Это может привести к появлению пятен от воды на устройстве. Пятна исчезают после первой стирки.

В комплект поставки входит:

- Стиральная машина
- Сопроводительные документы
- Транспортировочные болты
- Колпачки
- Колено для крепления шланга слива воды

4.3 Требования к месту установки



ВНИМАНИЕ – Опасность поражения электрическим током!

Устройство содержит детали под напряжением. Прикосновение к токоведущим частям опасно.

► Не эксплуатируйте устройство без защитной крышки.



ВНИМАНИЕ – Опасность травмирования!

При работе на платформе устройство может опрокинуться.

► Перед первым использованием обязательно прикрепите ножки устройства к основанию с помощью крепежных фиксаторов производителя.

ВНИМАНИЕ!

Замерзание остатков воды в устройстве может привести к его повреждению.

► Не устанавливайте и не эксплуатируйте устройство в местах с угрозой замерзания или на открытом воздухе.

Если устройство наклонено более чем на 40°, остатки воды в устройстве могут вытечь и нанести материальный ущерб.

► Осторожно наклоните устройство.

► Транспортируйте устройство в вертикальном положении.

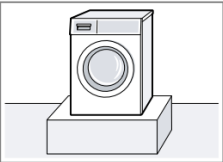
Место установки	Требования
Платформа 	Закрепите устройство с помощью крепежных фиксаторов.

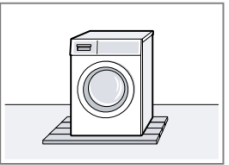
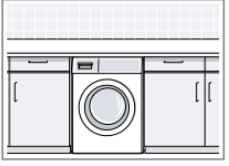
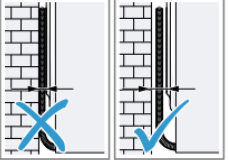
Место установки	Требования
<p>Деревянный балочный поддон</p> 	<p>Установите устройство на водостойкую деревянную доску (толщиной не менее 30 мм), прочно прикрученную к полу.</p>
<p>Кухонный ряд</p> 	<p>Устанавливайте устройство только под сплошной столешницей, прочно соединенной с соседними шкафами. Требуемая ширина ниши: 60 см.</p>
<p>Около стены</p> 	<p>Не зажимайте сетевые кабели или шланги между стеной и прибором.</p>

4.4 Снятие транспортировочных болтов

При транспортировке устройство фиксируется транспортировочными болтами на задней стороне устройства.

Примечание: Сохраните винты транспортных болтов и втулки для последующей транспортировки.

1. Вытащите шланги из держателей.

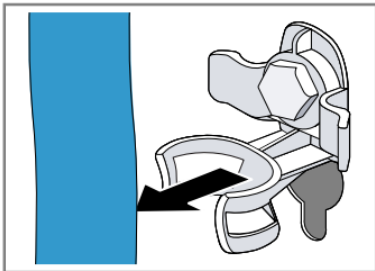

2. Ослабьте все винты 4 транспортных болтов гаечным ключом № 13 (1) и снимите (2).

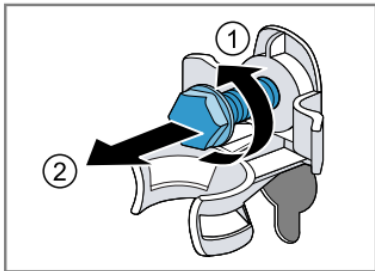

3. Выньте кабель питания из держателя.

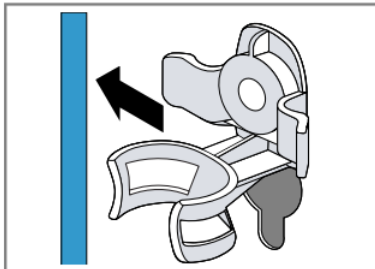

4. Снимите 4 втулки.

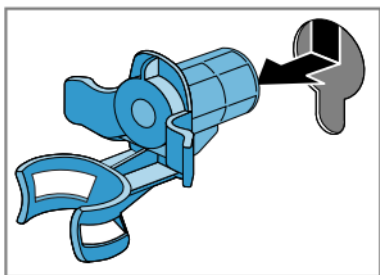

5. Вставьте 4 заглушки.



6. Сдвиньте 4 заглушки вниз.

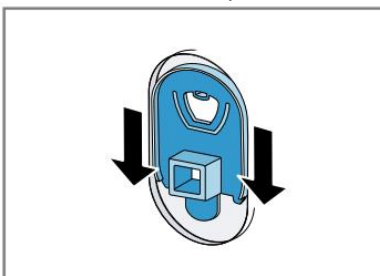

Примечание: Чтобы вставить транспортировочные болты в устройство для транспортировки, повторите эти действия в обратном порядке.

4.5 Подключение устройства

Подключение наливного шланга для воды



ВНИМАНИЕ – Опасность поражения электрическим током!

Устройство содержит детали под напряжением. Прикосновение к токоведущим частям опасно.

► Не погружайте электрический клапан Aquastop в воду.

Примечание: Убедитесь, что устройство подключено к водопроводу с устройством защиты от загрязнения питьевой воды обратным потоком (согласно DIN EN 1717). Соединительные клапаны/краны, предусмотренные для этой цели, оснащены этим предохранительным устройством, если в доме все в порядке с монтажом.

1. Подсоедините наливной шланг к крану (26,4 мм = 3/4 дюйма).

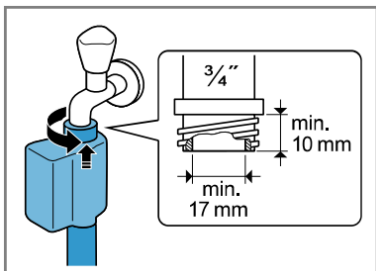

2. Аккуратно откройте кран и проверьте герметичность мест подключения.

Типы подключения к канализации

Информация поможет вам подключить данное устройство к канализации.

ВНИМАНИЕ!

При откачке шланг слива воды находится под давлением и может отсоединиться от установленного места подключения.

► Зафиксируйте сливной шланг от непреднамеренного ослабления.

Примечание: Обратите внимание на высоту откачки.

Максимальная высота откачки составляет 100 см.

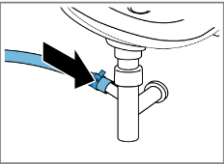
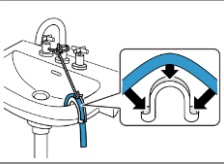
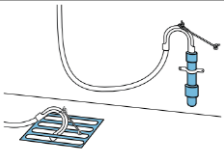
<p>Сифон</p> 	<p>Закрепите место соединения хомутом для шланга (24-40 мм).</p>
<p>Умывальник</p> 	<p>Закрепите и зафиксируйте шланг для слива воды с помощью колена.</p>
<p>Пластиковая труба с резиновым рукавом или желобом</p> 	<p>Закрепите и зафиксируйте шланг для слива воды с помощью колена.</p>

Подключение устройства к электричеству

Примечание: Ваша домашняя электрическая установка для этого устройства должна соответствовать местным законодательным нормам и правилам техники безопасности и должна включать устройство защитного отключения.

1. Вставьте вилку кабеля питания устройства в розетку рядом с устройством.

Данные о подключении устройства можно найти в технических данных.

2. Убедитесь, что вилка питания надежно вставлена.

4.6 Выравнивание устройства

Чтобы снизить шум и вибрацию, а также предотвратить блуждание устройства, правильно выровняйте его.

1. Ослабьте контргайки по часовой стрелке с помощью гаечного ключа размера 17.

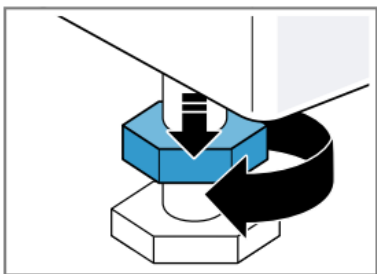

2. Чтобы выровнять устройство, поверните его ножки. Проверьте выравнивание с помощью спиртового уровня.

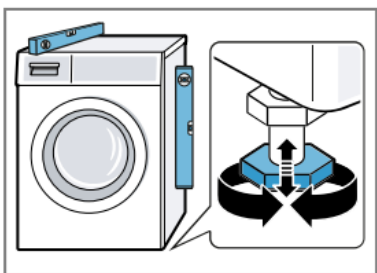

Все ножки устройства должны прочно стоять на полу.

3. Затяните контргайки вручную на корпусе с помощью гаечного ключа размера 17.

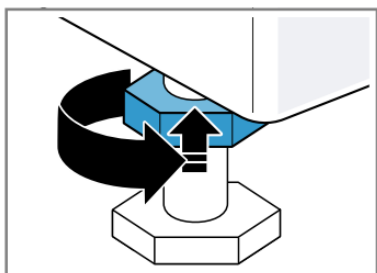

Крепко держите основание устройства и не регулируйте его высоту.

5 Знакомство с устройством

5.1 Устройство

Здесь вы найдете обзор компонентов вашего устройства.

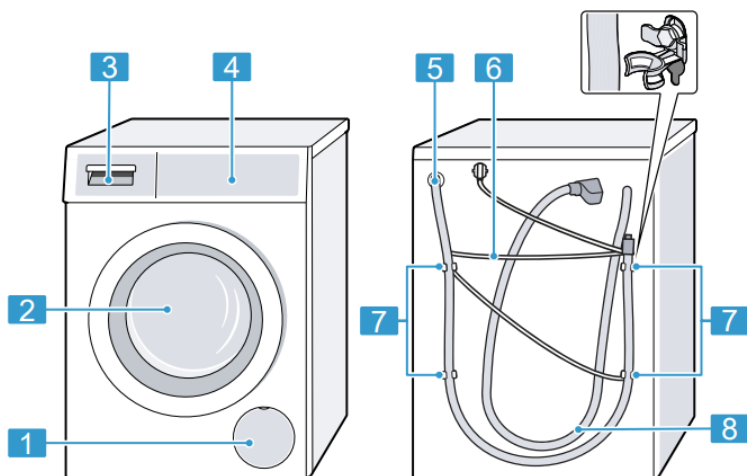

- 1 Люк для обслуживания сливного насоса
- 2 Дверь
- 3 Ящик для моющих средств
- 4 Панель управления
- 5 Шланг слива воды
- 6 Сетевой кабель
- 7 Транспортировочные болты
- 8 Шланг подачи воды

В зависимости от типа устройства детали изображения могут различаться, например, цвет и форма.

5.2 Ящик для моющих средств

Примечание: Обратите внимание на информацию производителя по использованию и дозировке моющих средств и средств по уходу, а также на информацию в описаниях программ.

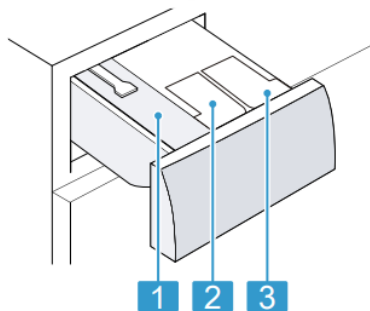

- 1 Отсек для ручного дозирования
- 2 : Дозатор для смягчителя ткани или жидкого моющего средства
- 3 : Дозатор для жидкого моющего средства

5.3 Панель управления

С помощью панели управления вы можете настроить все функции вашего устройства и получить информацию о его рабочем состоянии.

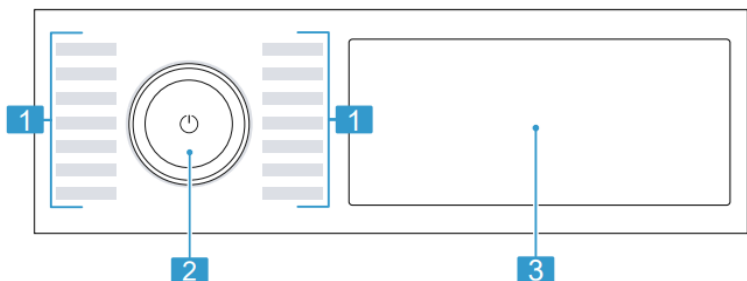

- 1 Программы
- 2 Программатор
- 3 Кнопки и дисплей

5.4 Логика работы

Некоторые области дисплея представляют собой кнопки и реагируют на прикосновения. Вы активируете, деактивируете или меняете настройки, нажимая кнопки. Активированные настройки выделяются на дисплее цветом.

ВНИМАНИЕ!

Сильное воздействие на дисплей может привести к его повреждению.

- ▶ Не оказывайте сильного давления на дисплей.
- ▶ Не нажимайте на дисплей заостренными или острыми предметами.

Показать или скрыть дополнительные кнопки

Некоторые кнопки скрыты для уменьшения отображения. Увидев эти дополнительные кнопки на дисплее, вы можете включить или отключить соответствующие настройки.

1. Чтобы отобразить дополнительные кнопки, кратковременно нажмите **+Опции**.



- На дисплее отображаются все дополнительные кнопки.

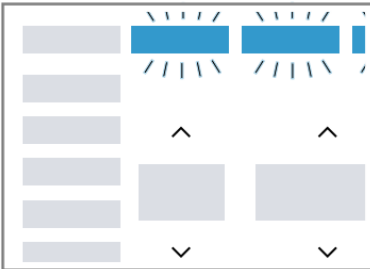

2. Чтобы скрыть дополнительные кнопки, еще раз кратковременно нажмите **+Опции**.

Настройка отображения дополнительных кнопок

Вы можете настроить отображаемые дополнительные кнопки в соответствии со своими потребностями и постоянно отображать часто используемые настройки.

1. Нажмите **+Опции** примерно на 3 секунды.



- На дисплее мигают дополнительные кнопки.

2. Кратковременно нажмите отдельные кнопки.

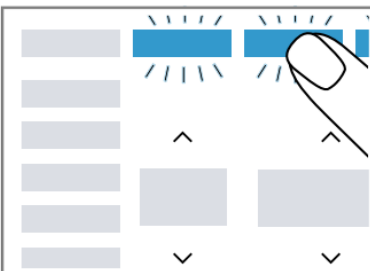

- Настраиваемые кнопки горят постоянно.

3. Чтобы применить изменение, кратковременно нажмите **+Опции**.

- Адаптированные кнопки постоянно отображаются на дисплее.

Изменение значения настроек

При активации определенных настроек на дисплее отображаются кнопки выбора, и вы можете изменить значение настройки.

► Нажмите кнопки выбора.

На дисплее отображается значение настройки.

6 Перед первым использованием

Подготовьте устройство к использованию.

6.1 Запуск цикла стирки без белья

Ваше устройство было тщательно протестировано перед отправкой с завода. Чтобы удалить возможные остатки воды, первый раз постирайте без белья.

1. Нажмите .

Процесс включения занимает несколько секунд.

2. Установите программу **Хлопок 90°C** или выберите программу очистки барабана в приложении Home Connect.

3. Закройте дверь.

4. Выдвиньте ящик для моющих средств.

5. Залейте сильнодействующее моющее средство, содержащее отбеливатель в отсек для ручного дозирования.

Чтобы избежать пенообразования, используйте только половину количества моющего средства, рекомендованного производителем моющего средства для легких загрязнений. Не используйте моющее средство для шерсти или мягкое моющее средство.

6. Вставьте ящик для моющих средств.

7. Чтобы запустить программу, нажмите .

На дисплее отображается оставшаяся продолжительность программы.

- По окончании программы на дисплее появится: **End**.

8. Запустите первый цикл стирки или нажмите , чтобы перевести устройство в режим ожидания.

7 Дисплей

На дисплее вы можете увидеть текущие значения настроек, возможности выбора или информационные тексты.





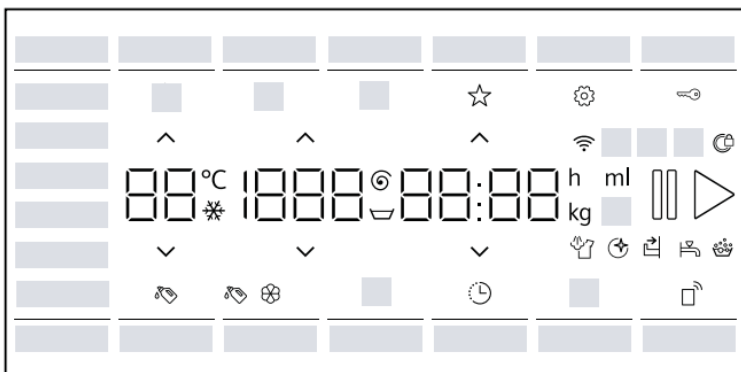



Примечание: Дополнительные функции могут стать доступными через обновления программного обеспечения.

Если доступно обновление программного обеспечения, дополнительную информацию можно найти в приложении Home Connect.



Пример отображения

Отображение	Название	больше информации
0:40 ¹	Продолжительность программы/оставшееся время программы	предполагаемая продолжительность программы или оставшееся время программы в часах и минутах.
 ¹	Время окончания программы	см. «Кнопки».
9,0 ¹	Рекомендация по загрузке	максимальное количество загрузки для заданной программы в кг.
 - 1400 	Скорость отжима	установите скорость отжима в об/мин. 0: без финального отжима, только слив.  : Остановка полоскания без слива.
 - 90	Температура	установите температуру в °С.  (холодный).
End	Окончание программы	статус программы.
	Отпаривание	статус программы.
	Сохранение программы	сохраните программу.
	Блокировка для безопасности детей	- горит: блокировка от детей активирована. - мигает: блокировка от детей активирована, устройство работает.
 +3	Дополнительные циклы полоскания	активируются дополнительные циклы полоскания.
	Предварительная стирка	активируется предварительная стирка.
	Сокращенная продолжительность программы	активируется сокращенная продолжительность программы.
	Индивидуальный текстиль	активируется стирка небольших партий белья или отдельных тканей.
Кровь (Blut)	Кровь	активируется тип пятен.
Трава (Gras)	Трава	активируется тип пятен.
Красное вино (Rotwein)	Красное вино	активируется тип пятен.
Пот (Schweiß)	Пот	активируется тип пятен.
Сливочное масло/масло (Butter/Öl)	Кулинарный жир/масло	активируется тип пятен.
Помидоры (Tomate)	Помидоры	активируется тип пятен.
	Основные настройки	измените основные настройки.
	Напоминание о чистке барабана	- мигает: барабан загрязнен. Запустите программу «Хлопок 90°C», чтобы очистить барабан и резервуар и позаботиться о них.
	Дистанционный запуск	Активируется дистанционный запуск.
	Wi-Fi	- горит: устройство подключено к домашней сети. - мигает: устройство пытается подключиться к домашней сети.
	Дозатор для жидкого моющего средства	- горит: активирована интеллектуальная система дозирования жидкого моющего средства. - мигает: уровень наполнения дозатора упал ниже минимального уровня.  (жидкое моющее средство)









Отображение	Название	больше информации
 	Дозатор для жидкого моющего средства или кондиционера для белья	- горит: активирована интеллектуальная система дозирования жидкого моющего средства или кондиционера для белья. - мигает: уровень наполнения дозирующего контейнера упал ниже минимального уровня.  (жидкое моющее средство)  (кондиционер)
50 ml ¹	Базовая дозировка	Базовая дозировка моющего средства или кондиционера для белья.
	Обнаружение пены	Устройство обнаружило слишком много пены.
	Дверь	- горит: дверь заперта. Дверцу можно разблокировать, чтобы добавить белье. Чтобы открыть дверь, вы можете отменить программу. - мигает: дверь не закрыта.
	Водопроводный кран	- Нет давления воды. - Давление воды слишком низкое.
	Ящик для моющих средств	Ящик для моющих средств вставлен не полностью.
E:35 / -10 ¹	Ошибка	Код ошибки, индикация ошибки, сигнал.

¹Пример

8 Кнопки

Примечание Дополнительные функции могут стать доступными через обновления программного обеспечения. Если доступно обновление программного обеспечения, дополнительную информацию можно найти в приложении Home Connect.

Некоторые кнопки скрыты для уменьшения отображения. Вы можете отобразить эти дополнительные кнопки на дисплее. Выбор настроек программы зависит от набора программ.

Кнопки	Выбор	больше информации
 Старт/Перезагрузка/Пауза (Start/Reload/Pause)	- запуск - отмена - пауза	Запустите, отмените или приостановите программу. Когда отображается  , вы можете приостановить программу. Когда отображается  , вы можете запустить программу.
	множественный выбор	Чтобы изменить настройку, нажимайте кнопку выбора  или  до тех пор, пока на дисплее не появится нужная настройка.
varioSpeed	- активация - деактивация	Активируйте или деактивируйте сокращенную продолжительность программы. Примечание: Потребление энергии увеличивается. На результат стирки это не влияет.
Пятна  (Flecken)	множественный выбор	Выберите тип пятна. Температура, движение барабана и время замачивания адаптируются к типу пятна.
i-Dos 1	- активация - деактивация - базовая дозировка	Кратковременное нажатие кнопки активирует или деактивирует интеллектуальную систему дозирования жидкого моющего средства  . Если вы нажмете кнопку примерно на 3 секунды, вы сможете установить базовую дозировку.
i-Dos 2	- активация - деактивация	Кратковременно нажав кнопку, вы активируете или деактивируете интеллектуальную систему дозирования



Кнопки	Выбор	больше информации
	- содержимое дозатора - базовая дозировка	кондиционера  для белья или жидкого моющего средства  . Если нажать кнопку и удерживать ее примерно 3 секунды, можно определить содержимое дозирующих контейнеров или установить базовое количество дозировки.
Завершение через (Fertig in)	до 24 часов	Установите время окончания программы. Продолжительность программы уже включена в установленное количество часов. После запуска программы отображается продолжительность программы. Примечание: Нажимайте  или  до тех пор, пока на дисплее не появится нужная настройка.
  Температура (Temperature)	 - 90	Отрегулируйте температуру. Установите температуру в °C.
  Скорость отжима (Spin Speed)	 - 1400	Отрегулируйте скорость отжима или активируйте  (остановку полоскания). Установите скорость отжима в об/мин. В этом случае  вода не будет сливаться в конце цикла стирки, а цикл отжима будет отключен. Белье остается в воде для полоскания.
 Выключатель (Netzschalter)	- включение - готовность/ожидание	Включите устройство или переведите его в режим ожидания.
Дистанционный запуск  (Fernstart)	- активация - деактивация - открытие меню Home Connect	См. «Дистанционный запуск».
 3 сек. (3 Sek.)	- активация - деактивация	См. «Блокировка для безопасности детей».
Настройки (Einstellungen)	множественный выбор	См. «Основные настройки».
+Опции (+Optionen)	- показать или скрыть дополнительные кнопки - настройка отображения дополнительных кнопок	- Если кратковременно нажать кнопку, можно отобразить или скрыть дополнительные кнопки. - Если нажать кнопку примерно на 3 секунды, можно настроить отображение дополнительных кнопок.
Неполная загрузка (mini load)	- активация - деактивация	Стирайте небольшие партии деликатных или прочных тканей. Продолжительность программы сокращается, а потребление воды и энергии адаптируется к загрузке. Примечание: Если вы активируете настройку, максимальная загрузка программы снижается до 0,5 кг.
Предварительная стирка (Vorwäsche)	- активация - деактивация	Включите или выключите предварительную стирку, например, для стирки сильно загрязненного белья. Примечание: При активации интеллектуальной системы дозирования моющее средство автоматически дозируется для предварительной и основной стирки. Если интеллектуальная система дозирования отключена, добавьте моющее средство для предварительной стирки непосредственно в барабан.



Кнопки	Выбор	больше информации
Интенсивное полоскание (Intensiv Spülen)	- активация - деактивация	Активируйте или деактивируйте три дополнительных цикла полоскания. Рекомендуется для особо чувствительной кожи или в регионах с очень мягкой водой.
Избранное (Favorit)	- сохранить - выбор	Если вы нажмете кнопку примерно на 3 секунды, вы сохраните индивидуальные настройки программы. Кратковременно нажав кнопку, вы можете установить свою программу с индивидуальными настройками программы.

9 Программы

Примечания

- На этикетках с указаниями по уходу за бельем содержится дополнительная информация о выборе программы.
 - Дополнительные функции могут быть доступны через обновления программного обеспечения.
- Если доступно обновление программного обеспечения, дополнительную информацию можно найти в приложении Home Connect.

Программа	Описание	макс. загрузка (кг)
Хлопок (Baumwolle)	Стирайте прочные текстильные изделия из хлопка, льна и смешанных тканей. Также подходит в качестве сокращенной по времени программы для белья средней степени загрязнения, если вы активируете varioSpeed. Настройка программы: - макс. 90 °C - макс. 1400 об/мин.	9,0 5,0 ¹
Есо 40-60	Программа «Есо 40-60» пригодна для стирки изделий из хлопка обычной степени загрязнения, пригодных для стирки при температуре 40 °C или 60 °C в одном цикле. Примечание: Ткани, которые можно стирать при температуре от 40 °C  до 60 °C  в соответствии со знаком ухода, можно стирать вместе. Эффект стирки соответствует наилучшему классу эффективности стирки в соответствии с требованиями законодательства. В этой программе температура стирки автоматически регулируется в зависимости от размера загрузки, чтобы достичь оптимальной энергоэффективности и наилучшего эффекта стирки. Температуру стирки изменить нельзя. Настройка программы: Примечание: В этой программе температура не регулируется и устанавливается автоматически. - макс. - °C - макс. 1400 об/мин.	9,0
Синтетика (Pflegeleicht)	Стирайте текстильные изделия из синтетики и смешанных тканей. Настройка программы: - макс. 60 °C - макс. 1400 об/мин.	4,0
Смеш./Быстр. (Schnell/Mix)	Стирайте текстильные изделия из хлопка, льна, синтетики и смешанных тканей. Подходит для слегка загрязненного белья. Настройка программы:	4,0

Программа	Описание	макс. загрузка (кг)
	- макс. 60 °C - макс. 1400 об/мин.	
Деликатная/Шелк (Fein/Seide)	Стирайте деликатные, легко стирающиеся ткани из шелка, вискозы и синтетики. Используйте моющее средство для деликатных тканей или шелка. Примечание: Стирайте особо деликатные ткани или изделия с крючками, петельками или утюгами в сетке для стирки. Настройка программы: - макс. 40°C - макс. 800 об/мин.	2,0
 Шерсть (Wolle)	Текстильные изделия из шерсти или содержащие шерсть, пригодные для ручной и машинной стирки. Чтобы белье не сжималось, барабан перемещает его особенно мягко с длительными паузами. Используйте средство для стирки шерсти. Настройка программы: - макс. 40°C - макс. 800 об/мин.	2,0
powerSpeed 59'	Стирайте текстильные изделия из хлопка, льна, синтетики и смешанных тканей. Подходит для легкого и нормально загрязненного белья. Оптимальные результаты стирки достигаются менее чем за час. Настройка программы: - макс. 40°C - макс. 1400 об/мин.	5,0
Полоскание (Spülen)	Прополощите, затем отожмите и откачайте воду. Настройка программы: макс. 1400 об/мин.	–
Отжим/Слив (Schleudern/Abpumpen)	Отожмите и откачайте воду. Если вы хотите только откачать воду, активируйте 0. Белье не будет отжиматься. Настройка программы: макс. 1400 об/мин.	–
Программы приложения  (App Programme)	Выбирайте дополнительные программы непосредственно через приложение Home Connect. Описание программ можно найти в приложении Home Connect. Примечание: Ваше устройство должно быть подключено к домашней сети и зарегистрировано в приложении Home Connect.	–
Hygiene	Стирайте прочные текстильные изделия из хлопка, льна и смешанных тканей. Подходит для аллергиков и людей с повышенными требованиями к гигиене. Примечание: После достижения заданной температуры она остается постоянной на протяжении всего процесса стирки. Настройка программы: - макс. 60 °C - макс. 1400 об/мин.	6,5
smartFinish 	Подходит для рубашек, футболок и аналогичных тканей из хлопка, льна и смешанных тканей. Программа для нагрева и отпаривания сухих тканей паром, чтобы их можно было повесить после окончания программы или облегчить их глажку.	– ²

Программа	Описание	макс. загрузка (кг)
	<p>Загрузка в программе – максимум пять рубашек или пять футболок. Активируйте varioSpeed, если вы хотите отпаривать только одно белье.</p> <p>Примечания</p> <ul style="list-style-type: none"> - Теплые и пропаренные изделия сразу после окончания программы развесьте или прогладьте утюгом. - Текстиль не стирается и не чистится. Не используйте никакие моющие средства или средства по уходу. - Пар горячий и может повредить некоторые типы тканей или текстиля. Поэтому программа не подходит для текстиля для улицы или тканей из шелка и шерсти, таких как свитера. 	
Авто (Auto)	<p>Стирайте прочные текстильные изделия из хлопка, синтетики и смешанных тканей.</p> <p>Степень загрязнения и тип ткани распознаются автоматически. Налажен процесс стирки.</p> <p>Примечание: В этой программе температура и скорость отжима не регулируются и устанавливаются автоматически.</p> <p>Температура максимум 40°C.</p> <p>Скорость отжима составляет максимум 1400 об/мин.</p>	6,0
Супер 15'/30' (Super 15'/30')	<p>Стирайте текстильные изделия из хлопка, синтетики и смешанных тканей.</p> <p>Короткая программа для слегка загрязненного мелкого белья.</p> <p>Продолжительность программы около 30 минут.</p> <p>Если вы хотите сократить продолжительность программы до 15 минут, активируйте varioSpeed. Максимальное количество загрузки уменьшено до 2,0 кг.</p> <p>Настройка программы:</p> <ul style="list-style-type: none"> - макс. 40°C - макс. 1200 об/мин. 	4,0

¹ varioSpeed активирован

² Стирка невозможна

10 Аксессуары

Используйте оригинальные аксессуары. Они адаптированы под ваше устройство.

Примечание: Некоторые аксессуары доступны в дополнительных цветах. Свяжитесь со службой поддержки клиентов.

	Использование	Номер заказа
Удлинитель шланга подачи воды	Удлинитель шланга подачи холодной воды или шланга с системой Aquastop (2,50 м).	WZ10131
Крепежные накладки	Улучшение стабильности работы устройства.	WX975600
Платформа	Установите устройство на возвышении, чтобы его можно было легко загружать и выгружать.	WZWP20W
Соединительный клапан	Соединительный клапан в качестве предохранительного устройства, предотвращающего обратное поступление воды в трубопровод.	10015611
Чистящее средство для стиральной машины	Чистящее средство для ухода за внутренней частью устройства.	00311929

11 Белье

11.1 Подготовка белья

ВНИМАНИЕ!

Предметы, оставленные в белье, могут повредить белье и барабан.

► Перед использованием выньте все предметы из карманов.

Примечание

При подготовке белья к стирке бережно относитесь к прибору и тканям

- Удалите всю грязь и почву.
- Рассортируйте белье по цвету и тканям, соблюдая этикетки по уходу.
- Застегните молнии, липучки, крючки и петли.
- Свяжите тканевые ремни, тканевые ленты и шнуры вместе.
- Снимите рулоны штор и свинцовые стяжки.
- Стирайте мелкие или деликатные вещи в специальной сетке для стирки.
- Стирайте большие и мелкие вещи вместе
- Немедленно стирайте белье со свежими пятнами.
- Предварительно обработайте белье с засохшими пятнами и постирайте несколько раз.
- Поместите белье в барабан в развернутом виде.

12 Моющие средства и средства по уходу

Инструкцию производителя по применению и дозировке можно найти на упаковке.

Примечания

- При использовании жидких моющих средств используйте только самотекучие жидкие моющие средства.
- Не смешивайте разные жидкие моющие средства.
- Не смешивайте моющие средства и кондиционеры для белья.
- Не используйте накладные или сильно загущенные продукты
- Не используйте какие-либо средства на основе растворителей, коррозионные или выделяющие газы.
- Используйте краситель экономно, соль может повредить нержавеющую сталь.
- Не используйте в устройстве обесцвечивающие вещества.
- Не наливайте уксус в дозирующие контейнеры интеллектуальной системы дозирования.

13 Основные операции

13.1 Включение устройства

Примечание: При первом включении устройства после его электрического подключения включение может занять до минуты.

Требование: Устройство правильно установлено и подключено.

► Нажмите .

Процесс включения занимает несколько секунд.

- Выполняется звуковая функциональная проверка.

Примечание: Освещение барабана автоматически выключается.

13.2 Установка программы

1. Поверните переключатель программ и установите нужную программу.

2. При желании отрегулируйте настройки программы.

Установка дополнительных программ

Требование: Home Connect настроен.

1. Установите **Программы приложения**  .

Дистанционный запуск  мигает.

2. Нажмите **Дистанционный запуск** .

Приложение Home Connect показывает доступные для выбора программы.

3. Установите программу в приложении Home Connect.
4. При желании отрегулируйте настройки программы.
5. Запустите программу.

13.3 Регулировка настроек программы

Требование: Установлена программа.

► Отрегулируйте настройки программы.

Обратите внимание на информацию по теме логики работы.

Примечание

- Настройки программы не сохраняются для программы постоянно.
- Если вы активируете или деактивируете интеллектуальную систему дозирования, настройка сохраняется.

13.4 Сохранение настроек программы

Вы можете сохранить индивидуальные настройки программы как избранные.

Требования

- Программа задана.
 - Настройки программы скорректированы.
- Нажимайте кнопку **Избранное** примерно 3 секунды.

Чтобы вызвать сохраненную программу, нажмите **Избранное**.

Примечание: Чтобы перезаписать сохраненную программу, повторите шаги.

13.5 Загрузка белья

Примечание: Чтобы избежать складок, обратите внимание на максимальную загрузку программ.

Требования

- Белье подготовлено и рассортировано.
- Барабан пуст.

1. Откройте дверь.
2. Поместите белье в барабан.
3. Закройте дверь.

Убедитесь, что белье не застряло в дверце.

13.6 Заполнение моющим средством и средствами по уходу

Для программ, в которых интеллектуальная дозировка невозможна или нежелательна, моющее средство можно дозировать вручную.

Примечание: В дополнение к интеллектуальной дозировке в отсек ручной дозировки вы также можете добавлять другие средства по уходу за бельем, такие как пятновыводитель, крахмал или отбеливатель. Во избежание передозировки или образования пены не добавляйте дополнительное моющее средство в камеру ручной дозировки.

Примечание: Обратите внимание на инструкции по использованию моющих средств и средств по уходу.

1. Выдвиньте ящик для моющих средств.
2. Засыпьте моющее средство.
3. При желании добавьте средство для ухода.
4. Вставьте ящик для моющих средств.

13.7 Запуск программы





Требование: Установлена программа.

► Нажмите  .

- Барабан вращается и происходит обнаружение загрузки, которое может занять до 2 минут, после чего подается вода.
- На дисплее отображается продолжительность программы или время окончания программы.
- По окончании программы на дисплее появится: **End**.

13.8 Замачивание белья

Примечание: Никакого дополнительного моющего средства не требуется. Затем пену используют для стирки.

1. Запустите программу.
2. Чтобы приостановить программу, нажмите   примерно через 10 минут.
3. Чтобы продолжить программу, нажмите   после желаемого времени замачивания.

13.9 Добавление белья

После запуска программы вы можете выгружать или добавлять белье в зависимости от статуса программы.

1. Нажмите  .

Устройство приостанавливается.

Примечание: Если вы хотите добавить белье, следуйте инструкциям на дисплее.

2. Откройте дверь.

3. Добавьте или достаньте белье.

4. Закройте дверь.

5. Нажмите  .

13.10 Отмена программы

1. Нажмите  .

2. Откройте дверь.

При высоких температурах и высоком уровне воды дверца остается запертой из соображений безопасности.

– При высокой температуре запустите программу **Полоскание**.

– Если уровень воды высокий, запустите программу отжима или установите подходящую программу для **слива**.

3. Достаньте белье.

13.11 Продолжение программы после остановки полоскания

Требования

- Активируется остановка полоскания.

- Последний цикл полоскания заданной программы завершился, и белье находится в воде для полоскания.

1. Установите программу **Отжима** или установите подходящую программу для слива.

2. Нажмите  .

13.12 Удаление белья

1. Откройте дверь.

2. Достаньте белье из барабана.

13.13 Перевод устройства в режим ожидания

1. Нажмите .

2. Протрите резиновую манжету насухо и удалите посторонние предметы.

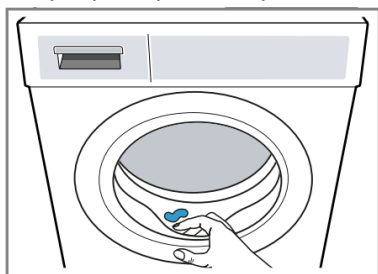

3. Оставьте дверцу прибора и ящик для моющих средств открытыми, чтобы остатки воды могли высохнуть.

14 Блокировка для безопасности детей

Защитите свое устройство от случайного использования элементов управления.

14.1 Активация блокировки для безопасности детей

▶ Нажимайте  **3 сек.** и удерживайте примерно 3 секунды.

- На дисплее отображается .

- Органы управления заблокированы.

- Блокировка для безопасности детей остается активной, даже когда устройство находится в режиме ожидания и в случае сбоя питания.

14.2 Деактивация блокировки для безопасности детей

Требование: Чтобы отключить блокировку от детей, устройство должно быть включено.

▶ Нажимайте  **3 сек.** и удерживайте примерно 3 секунды.

Чтобы не отменить текущую программу, переключатель программ должен находиться на начальной программе. На дисплее гаснет .

15 Интеллектуальная система дозирования

В зависимости от программы и настроек оптимальными будут

Количество жидкого моющего средства и кондиционера для белья дозируется автоматически.

15.1 Запуск программы с интеллектуальной системой дозирования

Если вы не хотите дозировать жидкое моющее средство и кондиционер для белья вручную, воспользуйтесь интеллектуальной системой дозирования. Эта функция доступна в зависимости от установленной программы и активируется автоматически.

Примечание

При использовании интеллектуальной системы дозирования не добавляйте дополнительное моющее средство или кондиционер для белья в отсек ручного дозирования.

Если вы хотите дозировать вручную по заданной программе, обратите внимание на следующее.

Примечания:

- Перед запуском программы отключите интеллектуальную систему дозирования. Настройки сохраняются, даже когда устройство находится в режиме ожидания.
- Добавьте моющее средство или кондиционер для белья в отсек ручного дозирования.
- Активируйте интеллектуальную систему дозирования после окончания программы.

Требования

- Белье готово.
- Белье рассортировано.
- Белье загружено.
- Программа установлена.
- Активируется интеллектуальная система дозирования.

1. Заполните дозаторы.

Чтобы заменить содержимое дозатора другим продуктом, очистите ящик для моющих средств.

2. При желании откорректируйте содержимое дозаторов.
3. При желании откорректируйте базовую дозировку.
4. При желании отрегулируйте настройки программы.
5. Запустите программу.
6. Достаньте белье.

15.2 Заполнение дозатора

Если вы хотите использовать интеллектуальную систему дозирования или устройство во время работы отображает сообщение, заполните дозаторы.

Примечание: В дозаторы засыпайте только подходящие моющие средства и средства по уходу.

Если вы хотите добавить в дозатор жидкое моющее средство или кондиционер для белья, используйте тот же продукт.

Если вы хотите заменить жидкое моющее средство или кондиционер для белья в дозаторе другим продуктом, сначала очистите ящик для моющих средств.

Если вы хотите использовать оба дозатора для жидкого моющего средства, отрегулируйте содержимое дозаторов.

Требование: На дисплее отображается сообщение о заполнении дозатора.

1. Выдвиньте ящик для моющих средств.
2. Откройте крышку заливной горловины.

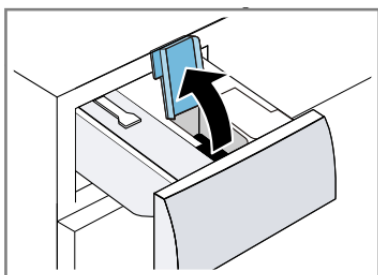

3. Залейте жидкое моющее средство  и кондиционер для белья  в соответствующие дозаторы.

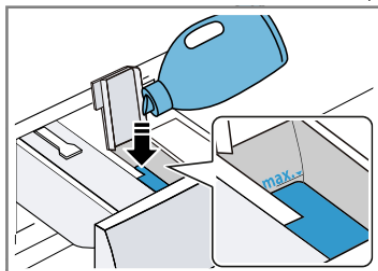

При заполнении не превышайте отметку максимального уровня.

4. Закройте крышку заливной горловины.

Примечание: Чтобы предотвратить высыхание жидкого моющего средства или кондиционера для белья, закройте крышку заливной горловины сразу после наполнения.

5. При необходимости добавьте моющее средство в отсек ручного дозирования.

6. Вставьте ящик для моющих средств.

7. Отрегулируйте базовую дозировку.

15.3 Содержимое дозаторов

Примечания

- При изменении содержимого дозатора базовое количество дозировки для этого дозатора сбрасывается.

- Если вы используете оба дозатора жидких моющих средств, вам необходимо выбрать дозатор, который будет использоваться во время стирки.

Отрегулируйте содержимое дозировочного контейнера

1. Нажмите **i-Dos 2** примерно на 3 секунды.

2. Для установки , нажмите **i-Dos 2**.

- На дисплее отображается .

3. Для установки , снова нажмите **i-Dos 2**.

4. Немного подождите, чтобы завершить настройку.

15.4 Базовая дозировка

Базовая дозировка зависит от инструкции производителя моющего средства, жесткости воды и степени загрязнения белья.

Всегда устанавливайте базовую дозировку, соответствующую дозировке для стандартной загрузки 4,5 кг.

Отрегулируйте базовую дозировку

1. Нажмите **i-Dos 1** примерно на 3 секунды.

- На дисплее отображается установленное базовое количество дозировки для .

2. Чтобы отрегулировать настройку, нажмите **▲/▼**.

3. Немного подождите, чтобы завершить настройку.

Примечание: Чтобы отрегулировать базовую дозировку, повторите шаги с i-Dos 2.

16 Home Connect ¹

Это устройство поддерживает работу в сети. Подключите свое устройство к мобильному устройству, чтобы управлять функциями через приложение Home Connect, настраивать основные настройки или отслеживать текущее рабочее состояние.

¹ Функция Home Connect (дистанционное управление прибором при помощи мобильного приложения) доступна не во всех странах мира. В частности, функция Home Connect не доступна (не работает) на территории Республики Беларусь, Российской Федерации.

Приложение Home Connect проведет вас через весь процесс регистрации. Следуйте инструкциям в приложении Home Connect, чтобы выполнить настройки.

Примечания

- Обратите внимание на документацию, предоставленную Home Connect.
- Также обратите внимание на инструкции в приложении Home Connect.

Примечания

- Обратите внимание на указания по технике безопасности, содержащиеся в данной инструкции по эксплуатации, и убедитесь, что они соблюдаются при управлении устройством через приложение Home Connect.
- Работа устройства всегда имеет приоритет. В это время управление через приложение Home Connect невозможно.

16.1 Настройка приложения Home Connect

1. Установите приложение Home Connect на мобильное устройство.



2. Запустите приложение Home Connect и настройте доступ к Home Connect. Приложение Home Connect проведет вас через весь процесс регистрации.

16.2 Настройка Home Connect

Требования

- На мобильном устройстве установлено приложение Home Connect.
- Wi-Fi на роутере активирован.
- Устройство имеет прием домашней сети WLAN (Wi-Fi) в месте установки.

1. Нажмите кнопку **Дистанционного запуска**  примерно на 3 секунды.
2. Следуйте инструкциям в приложении Home Connect.

¹ Apple App Store и логотип Apple App Store являются товарными знаками Apple Inc. Google Play и логотип Google Play являются товарными знаками Google LLC.

16.3 Меню Home Connect

Все настройки Home Connect вы найдете в меню Home Connect.

Открытие меню Home Connect

- ▶ Нажимайте кнопку **Дистанционного запуска**  минимум 3 секунды.
- На дисплее отображается первая настройка меню Home Connect.

Навигация по меню Home Connect



- ▶ Кратковременно нажмите кнопку **Дистанционного запуска** , пока на дисплее не появится нужная настройка.

Выход из меню Home Connect

- ▶ Нажимайте кнопку **Дистанционного запуска**  минимум 3 секунды.

16.4 Активация Wi-Fi на устройстве



Требования

- Вызывается меню Home Connect.
- На дисплее отображается **oFF**.
- ▶ Нажмите  , чтобы изменить настройку.
- На дисплее загорается **on**, когда Wi-Fi активирован.

Примечание: Когда Wi-Fi активирован, на дисплее попеременно отображается включение **on** и уровень сигнала соединения Wi-Fi.



16.5 Деактивация Wi-Fi на устройстве

Требования

- Вызывается меню Home Connect.
- На дисплее загорается **on**.
- ▶ Нажмите  , чтобы изменить настройку.
- На дисплее отображается надпись **oFF**, когда Wi-Fi отключен.

16.6 Сброс настроек сети устройства

Требования

- Вызывается меню Home Connect.
- На дисплее отображается сообщение **rEs**.
- ▶ Нажимайте   минимум 3 секунды.
- Настройки сети сброшены.

16.7 Дистанционный запуск

Включите устройство для дистанционного запуска через приложение Home Connect.



Примечания

По соображениям безопасности дистанционный запуск отключается в следующих случаях:



- Дверца устройства открывается.
- Нажат **Дистанционный запуск** .
- После отключения электроэнергии.

Активация дистанционного запуска

Требования

- Устройство подключено к домашней сети WLAN (Wi-Fi).
- Устройство подключено к приложению Home Connect.
- Программа выбрана.
- Дверца устройства закрыта.
- Кювета для моющих средств вставлена.
- ▶ Нажмите **Дистанционный запуск** .
- Загорится индикатор **Дистанционного запуска** , и устройство будет доступно для дистанционного запуска через приложение Home Connect.

Деактивация дистанционного запуска

- ▶ Нажмите **Дистанционный запуск** .
- **Дистанционный запуск**  гаснет.

16.8 Дистанционная диагностика

Служба поддержки клиентов может получить доступ к вашему устройству посредством дистанционной диагностики, если вы обратитесь в службу поддержки клиентов с запросом, ваше устройство подключено к серверу Home Connect и дистанционная диагностика доступна в стране, в которой вы используете устройство.

Примечание: Дополнительную информацию и информацию о доступности дистанционной диагностики в вашей стране можно найти в разделе обслуживания/поддержки местного веб-сайта: www.home-connect.com.

16.9 Защита данных

Обратите внимание на информацию о защите данных.

Когда вы впервые подключаете свое устройство к домашней сети, подключенной к Интернету, ваше устройство передает на сервер Home Connect следующие категории данных (первоначальная регистрация):

- Уникальный идентификатор устройства (состоящий из ключей устройства и MAC-адреса встроенного модуля связи Wi-Fi).
- Сертификат безопасности модуля связи Wi-Fi (для информационной безопасности соединения).
- Текущая версия программного обеспечения и аппаратная версия вашего бытового устройства.
- Статус любого предыдущего сброса к заводским настройкам.

Эта первоначальная регистрация подготавливает вас к использованию функций Home Connect и требуется только в тот момент, когда вы хотите использовать функции Home Connect в первый раз.

Примечание: Обратите внимание, что функции Home Connect работают только в сочетании с приложением Home Connect. Информацию о защите данных можно получить в приложении Home Connect.

17 Основные настройки

Вы можете настроить основные настройки вашего устройства в соответствии со своими потребностями.

17.1 Обзор основных настроек

Примечание: Дополнительные функции могут стать доступными через обновления программного обеспечения.

Если доступно обновление программного обеспечения, дополнительную информацию можно найти в приложении Home Connect.

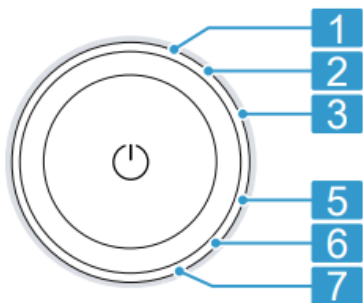

Позиция	Основная настройка	Выбор	Описание
1	Сигнал окончания	0 (выкл.) 1 (тихий) 2 (средний) 3 (громкий) 4 (очень громкий)	Отрегулируйте громкость сигнала после окончания программы.
2	Звук кнопок	0 (выкл.) 1 (тихий) 2 (средний) 3 (громкий) 4 (очень громкий)	Отрегулируйте громкость сигнала при нажатии кнопок.
3	Яркость дисплея	1 (низкая) 2 (средняя) 3 (высокая) 4 (очень высокая)	Отрегулируйте яркость дисплея.
5	Напоминание об очистке барабана	On (вкл) OFF (выкл)	Включите или отключите напоминание об очистке барабана.
6	Счетчик программ	-	Отображение количества завершенных программ.
7	Заводские настройки	rES	Сбросьте устройство к заводским настройкам.

17.2 Изменение основных настроек

Требование: На дисплее отображаются все дополнительные кнопки.

1. Чтобы получить доступ к основным настройкам, нажмите **Настройки**.
2. Выберите нужную основную настройку.
3. Чтобы изменить значение, нажмите **▲** или **▼**.
4. Чтобы вернуть устройство к заводским настройкам, нажмите и удерживайте **00 ▷** примерно 3 секунды.
5. Чтобы сохранить настройки, нажмите **Настройки**.

18 Счетчик программ

Счетчик программ показывает количество завершенных программ.

18.1 Вызов счетчика программ

1. Нажмите **Настройки**.
2. Установите программу на позицию 6.

19 Чистка и уход

Чтобы ваше устройство сохраняло работоспособность в течение длительного времени, тщательно чистите и обслуживайте его.

19.1 Очистка барабана

⚠ ВНИМАНИЕ – опасность травмирования!

Постоянная стирка при низких температурах и недостаточная вентиляция устройства могут повредить барабан и привести к травмам.

- ▶ Регулярно запускайте программу очистки барабана или стирайте при температуре не ниже 60°C.
- ▶ Дайте устройству высохнуть после каждой операции с открытой дверцей и отсеком для моющих средств.
- ▶ Выберите программу **Хлопок 90°C** или программу очистки барабана в приложении Home Connect.

Выполняйте программу без стирки и с использованием сильнодействующего моющего средства, содержащего отбеливатель.

19.2 Очистка ящика для моющих средств

Если вы хотите заменить жидкое моющее средство или кондиционер для белья в дозаторе другим продуктом или ящик для моющих средств загрязнен, очистите ящик для моющих средств.

ВНИМАНИЕ!

Насосный агрегат содержит электрические компоненты. Электрические компоненты могут быть повреждены при контакте с жидкостями.

- ▶ Не мойте насосный агрегат в посудомоечной машине и не погружайте его в воду.
- ▶ Защищайте электрический разъем на задней стороне от влаги, остатков моющих средств и кондиционера для белья.

1. Переведите устройство в режим ожидания.
2. Выдвиньте ящик для моющих средств.
3. Нажмите на вставку и извлеките ящик для моющих средств.

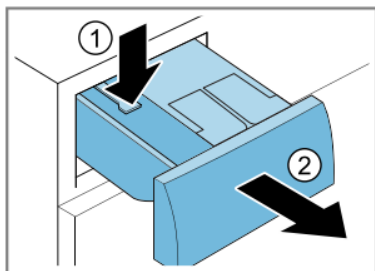

4. Снимите насосный агрегат.

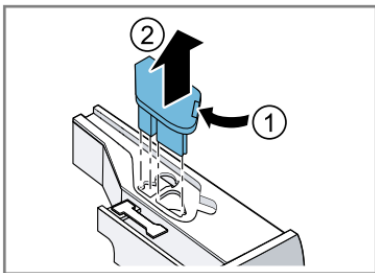

5. Разблокируйте и снимите крышку ящика для моющих средств.

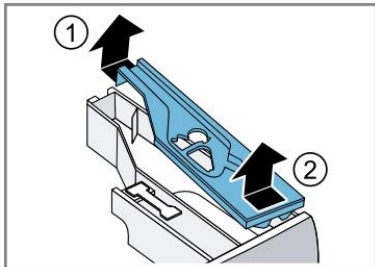

6. Опорожните ящик для моющих средств.

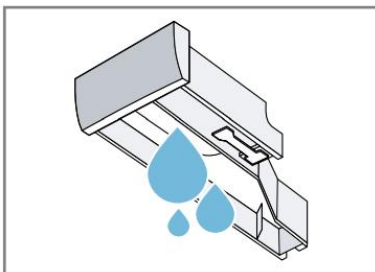

7. Очистите насосный агрегат влажной тряпкой.

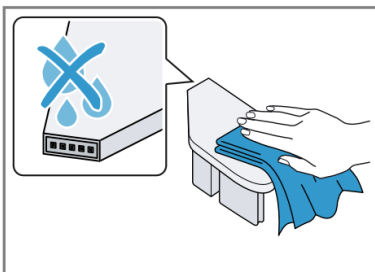

8. Очистите ящик для моющих средств и крышку мягкой влажной тканью или ручным душем.

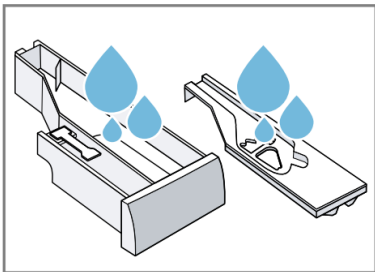

9. Высушите и вставьте ящик для моющих средств, крышку и насосный блок.

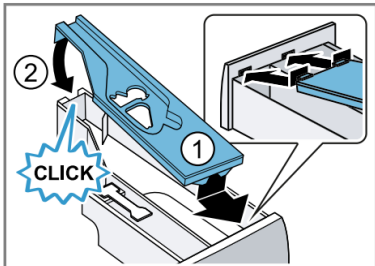

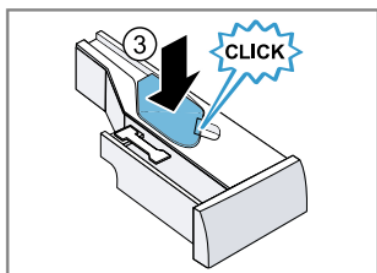

10. Очистите корпус ящика для моющих средств в приборе.

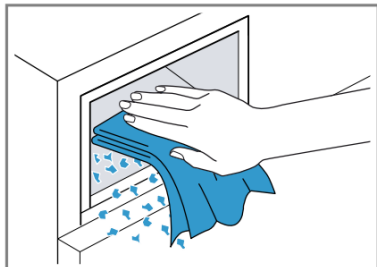

11. Вставьте ящик для моющих средств.

19.3 Очистка сливного насоса.

Очищайте сливной насос регулярно, но не реже одного раза в год, а также в случае неисправностей, например, засоров или дребезжания.

Опорожнение сливного насоса

1. Закройте кран.
2. Переведите устройство в режим ожидания.
3. Отсоедините вилку устройства от источника питания.
4. Откройте и снимите крышку для обслуживания.

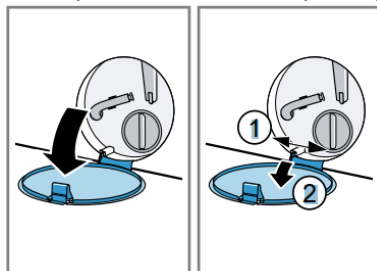

5. Подставьте под отверстие достаточно большую емкость.

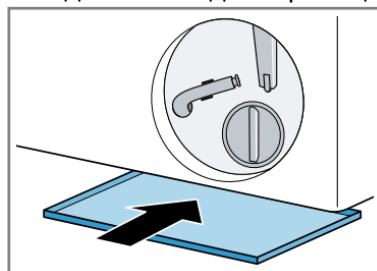

6. Снимите сливной шланг с держателя.

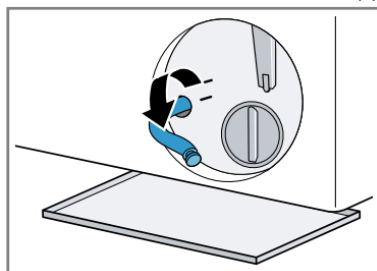

7.  **ВНИМАНИЕ** – Опасность ожога!

Пена становится горячей при стирке при высоких температурах.

► Не прикасайтесь к горячей пене.

Чтобы моющая вода могла стечь в емкость, снимите крышку.

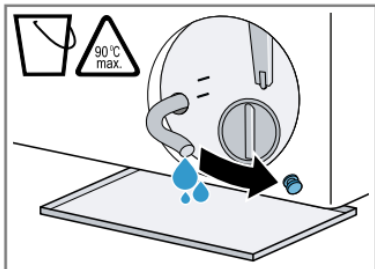

8. Нажмите на колпачок.

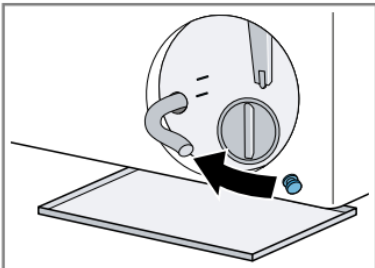

9. Закрепите сливной шланг в держателе.

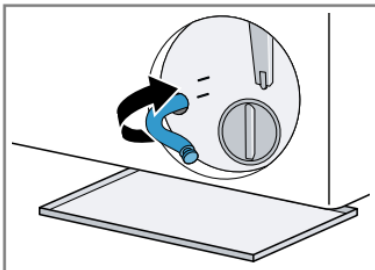

Очистка сливного насоса

Требование: Сливной насос пуст.

1. Поскольку в сливном насосе еще могут оставаться остатки воды, осторожно открутите крышку насоса.

– Крупная грязь может привести к застреванию фильтрующего вкладыша в корпусе насоса. Удалите грязь и снимите фильтрующий элемент.

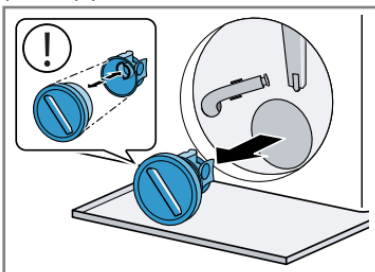

2. Очистите внутреннюю часть, резьбу крышки насоса и корпус насоса.

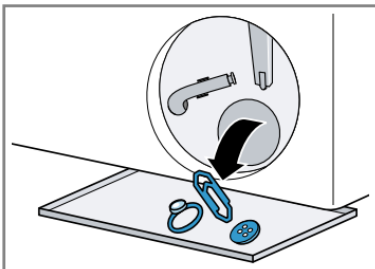

Крышка насоса состоит из двух компонентов, которые можно снять для очистки.

3. Убедитесь, что обе крыльчатки могут вращаться.

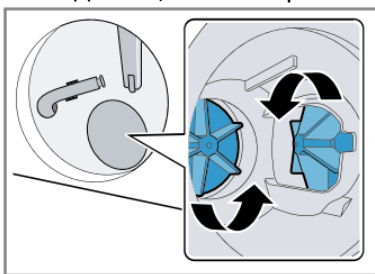

4. Установите крышку насоса.

– Убедитесь, что компоненты крышки насоса установлены правильно.

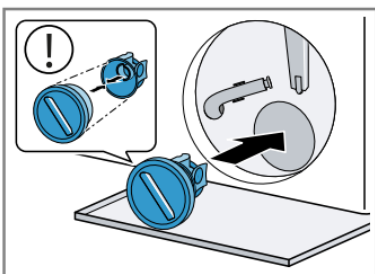

5. Закройте крышку насоса до упора.

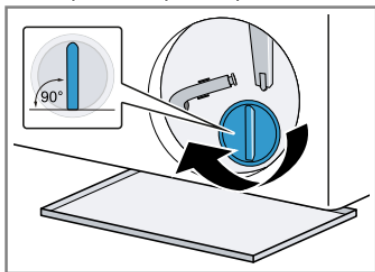

Ручка крышки насоса должна находиться в вертикальном положении.

6. Вставьте и закройте крышку для обслуживания.

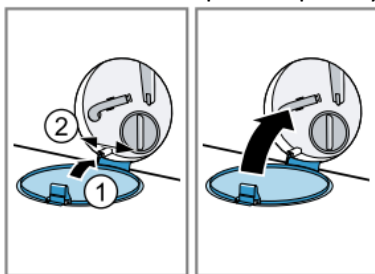

19.4 Очистка впускного отверстия резиновой втулки

Регулярно проверяйте впускное отверстие в резиновой втулке на предмет закупорки и очищайте впускное отверстие.

1. Откройте дверцу устройства.

2. Устраните засоры из впускного отверстия.

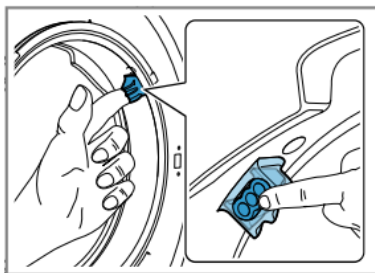

Примечание: Не используйте заостренные или острые предметы.

20 Устранение неисправностей

Незначительные проблемы с устройством вы можете устранить самостоятельно. Используйте информацию по устранению неисправностей, прежде чем обращаться в службу поддержки клиентов. Таким образом вы избежите ненужных затрат.





ВНИМАНИЕ – Опасность поражения электрическим током!

Неправильный ремонт опасен.

- ▶ Ремонт устройства может выполнять только обученный специалист.
- ▶ Для ремонта устройства разрешается использовать только оригинальные запасные части.
- ▶ Если шнур питания данного устройства поврежден, во избежание опасностей он должен быть заменен производителем, его службой поддержки клиентов или лицом аналогичной квалификации.

Неисправность	Причина и устранение неисправностей
Дисплей погаснет и  начнет мигать.	Режим энергосбережения активен. ▶ Нажмите  (Старт/Перезагрузка/Пауза). - Дисплей снова загорается.
"E:30 / -80"	Сливная труба или шланг для слива воды засорены. ▶ Очистите сливную трубу и шланг для слива воды. Сливная труба или шланг для слива воды перегнуты или пережаты. ▶ Следите за тем, чтобы сливная трубка и шланг для слива воды не были перекручены и пережаты. Шланг для слива воды подсоединен слишком высоко. ▶ Установите сливной шланг на высоте не более 1 метра. На сливном шланге воды установлен несанкционированный удлинитель. ▶ Удалите несанкционированные удлинители сливного шланга. Сливной насос засорился. ▶ Очистите сливной насос. Крышка насоса установлена неправильно. ▶ Правильно установите крышку насоса. Крышка насоса закручена не полностью. ▶ Убедитесь, что крышка насоса закручена в устройство до упора. Ручка крышки насоса должна находиться в вертикальном положении. Дозировка моющего средства слишком велика. ▶ Немедленные действия: смешайте столовую ложку кондиционера для белья с 0,5 литрами воды и вылейте смесь в отсек ручной дозировки (не для верхней одежды, спортивной одежды и пуховых тканей). ▶ Если интеллектуальное дозирование активировано, уменьшите базовую дозировку. ▶ Если вы дозируете вручную, уменьшите количество моющего средства при следующей стирке с той же загрузкой.
"E:38 / -25 / -26"	Сливной насос засорился. ▶ Очистите барабан, если ошибка появится снова. ▶ Очистите сливной насос. Входное отверстие резиновой втулки заблокировано. ▶ Очистите входное отверстие в резиновой втулке.
"E:10 / -00 / -10 / -20"	Насос интеллектуальной системы дозирования заблокирован. 1. Выключите устройство. 2. Очистите насосный агрегат. 3. Включите устройство. 4. Если после очистки насосного агрегата дисплей появляется снова, обратитесь в службу поддержки клиентов. Примечание: Вы можете отключить интеллектуальную систему дозирования и дозировать вручную, пока проблема не будет решена.

Неисправность	Причина и устранение неисправностей
"Н:32"	<p>Система контроля дисбаланса перестала вращаться из-за неравномерного распределения белья.</p> <p>▶ Перераспределите белье в барабане.</p> <p>Примечание: По возможности помещайте в барабан большое и маленькое белье вместе. Белье разного размера при отжиге распределяется лучше.</p>
"Е:30 / -10" и/или 	<p>Низкий напор воды. Исправить невозможно.</p> <p>Засорен фильтр на входе воды. ▶ Очистите сетку на входе воды.</p> <p>Кран закрыт. ▶ Откройте кран.</p> <p>Шланг подачи воды перегнут или пережат. ▶ Следите за тем, чтобы шланг подачи воды не был перекручен и не пережат.</p> <p>Неисправна система измерения уровня воды. Примечание: При появлении сообщения об ошибке устройство начинает процесс откачки. 1. Сначала подождите примерно 5 минут, пока процесс откачки не завершится. 2. Чтобы сбросить сообщение об ошибке, выключите устройство. 3. Снова включите устройство. 4. Если сообщение об ошибке появится снова, позвоните в службу поддержки клиентов.</p>
"Е:35 / -10"	<p>Вода находится в поддоне. ▶ Закройте кран подачи воды. ▶ Позвоните в сервисную службу.</p> <p>Устройство протекает. ▶ Закройте кран. ▶ Позвоните в сервисную службу.</p>
	<p>Ящик для моющих средств вставлен не полностью. ▶ Задвиньте ящик для моющих средств, пока символ не погаснет.</p> <p>Насосный блок не вставлен. 1 Вставьте насосный блок в ящик для моющих средств. 2 Задвиньте ящик для моющих средств, пока символ не погаснет.</p>
	<p>Дозировка моющего средства слишком велика. ▶ Немедленные действия: смешайте столовую ложку кондиционера для белья с 0,5 литрами воды и вылейте смесь в отсек ручной дозировки (не для верхней одежды, спортивной одежды и пуховых тканей). ▶ Если активирована интеллектуальная дозировка, уменьшите базовую дозировку. ▶ Если вы дозируете вручную, уменьшите количество моющего средства при следующей стирке с той же загрузкой.</p>
"Е:30/-20"	<p>Дозировка моющего средства слишком велика. ▶ Если вы дозируете вручную, уменьшите количество моющего средства при следующей стирке с той же загрузкой.</p> <p>Добавлена дополнительная вода. ▶ Не заполняйте устройство дополнительной водой во время работы.</p> <p>Электромагнитный клапан неисправен. ▶ Позвоните в сервисную службу.</p>
Все остальные коды ошибок.	<p>Неисправность</p> <p>1. Выключите и снова включите устройство. 2. Если сообщение появится снова, отключите устройство от источника питания минимум на 30 секунд, вытащив вилку или отключив соответствующий предохранитель в блоке предохранителей.</p>

Неисправность	Причина и устранение неисправностей
	<p>- Если неисправность возникла единожды, сообщение исчезнет. 3. Если сообщение появится снова, позвоните в сервисную службу. При вызове укажите точное сообщение об ошибке.</p>
Устройство не работает.	<p>Вилка сетевого кабеля не вставлена в розетку. ▶ Подключите устройство к источнику питания.</p> <p>Перегорел предохранитель в блоке предохранителей. ▶ Проверьте предохранитель в блоке предохранителей.</p> <p>Вышел из строя источник питания. ▶ Проверьте, работает ли освещение комнаты или другие устройства в комнате.</p>
Программа не запускается.	<p> ▶ не была нажата. ▶ Нажмите .</p> <p>Дверь не закрыта. ▶ Закройте дверь.</p> <p>Активирована блокировка для безопасности детей. ▶ Деактивируйте блокировку для безопасности детей.</p> <p>Активирована функция Завершение через. ▶ Проверьте, активирована ли функция Завершение через.</p> <p>Белье застряло в двери. ▶ Удалите застрявшее белье.</p> <p>Ящик для моющих средств вставлена не полностью. ▶ Задвиньте ящик для моющих средств, пока символ не погаснет.</p> <p>Насос интеллектуальной системы дозирования заблокирован. 1. Выключите устройство. 2. Очистите насосный агрегат. 3. Включите устройство. 4. Если после очистки насосного агрегата дисплей появляется снова, обратитесь в службу поддержки клиентов. Примечание: Вы можете отключить интеллектуальную систему дозирования и дозировать вручную, пока проблема не будет решена.</p>
Дверь невозможно открыть.	<p> активировано. ▶ Продолжите программу, выбрав Отжим или Слив и нажмите .</p> <p>Температура слишком высокая. ▶ Подождите, пока температура не упадет. ▶ Отмените программу.</p> <p>Уровень воды слишком высок. ▶ Выберите подходящую программу для слива.</p> <p>Сбой питания. ▶ Откройте дверь с помощью аварийной разблокировки.</p>
Промывочная вода не сливается.	<p>Сливная труба или шланг для слива воды засорены. ▶ Очистите сливную трубу и шланг для слива воды.</p> <p>Сливная труба или шланг для слива воды перегнуты или пережаты. ▶ Следите за тем, чтобы сливная труба и шланг для слива воды не были перекручены и пережаты.</p> <p>Сливной насос засорился. ▶ Очистите сливной насос.</p> <p> активировано. ▶ Продолжите программу, выбрав Отжим или Слив и нажмите .</p> <p>Шланг для слива воды подсоединен слишком высоко. ▶ Установите сливной шланг на высоте не более 1 метра.</p>

Неисправность	Причина и устранение неисправностей
	<p>Крышка насоса установлена неправильно. ▶ Правильно установите крышку насоса.</p> <p>Дозировка моющего средства слишком велика. ▶ Немедленные действия: смешайте столовую ложку кондиционера для белья с 0,5 литра воды и вылейте смесь в отсек ручной дозировки (не для верхней одежды, спортивной одежды и пуховых тканей). ▶ Если интеллектуальное дозирование активировано, уменьшите базовую дозировку. ▶ Если вы дозируете вручную, уменьшите количество моющего средства при следующей стирке с той же загрузкой.</p> <p>На сливном шланге воды установлен несанкционированный удлинитель. ▶ Удалите несанкционированные удлинители сливного шланга.</p> <p>Крышка насоса закручена не полностью. ▶ Убедитесь, что крышка насоса закручена в устройство до упора. Ручка крышки насоса должна находиться в вертикальном положении.</p>
<p>Вода не поступает. Моющее средство не смывается.</p>	<p> не была нажата. ▶ Нажмите .</p> <p>Засорен фильтр на входе воды. ▶ Очистите сетку на входе воды.</p> <p>Кран закрыт. ▶ Откройте кран.</p> <p>Шланг подачи воды перегнут или пережат. ▶ Следите за тем, чтобы шланг подачи воды не был перекручен и не пережат.</p>
<p>Отжим несколько раз.</p>	<p>Система контроля дисбаланса компенсирует дисбаланс, распределяя белье несколько раз. ▶ Нет ошибки – никаких действий не требуется. Примечание: При загрузке помещайте в барабан большое и маленькое белье вместе. Белье разного размера при отжиге распределяется лучше.</p>
<p>Продолжительность программы меняется в процессе стирки.</p>	<p>Ход программы оптимизирован в электронном виде. Это может привести к изменению продолжительности программы. ▶ Нет ошибки – никаких действий не требуется.</p> <p>Система контроля дисбаланса компенсирует дисбаланс, распределяя белье несколько раз. ▶ Нет ошибки – никаких действий не требуется. Примечание: При загрузке помещайте в барабан большое и маленькое белье вместе. Белье разного размера при отжиге распределяется лучше.</p> <p>Система контроля пенообразования включает цикл полоскания, если пенообразование слишком велико. ▶ Нет ошибки – никаких действий не требуется.</p>
<p>В барабане не видно воды.</p>	<p>Уровень воды ниже видимого диапазона. ▶ Нет ошибки – никаких действий не требуется. ▶ Не заполняйте устройство дополнительной водой во время работы.</p>
<p>Барабан дергается после запуска программы.</p>	<p>Причина – внутреннее испытание двигателя. ▶ Нет ошибки – никаких действий не требуется.</p>
<p>Вибрация и движение устройства при отжиге.</p>	<p>Устройство выровнено неправильно. ▶ Выровняйте устройство.</p> <p>Ножки устройства не зафиксированы. ▶ Закрепите ножки устройства.</p> <p>Транспортировочные болты не сняты. ▶ Снимите транспортировочные болты.</p>

Неисправность	Причина и устранение неисправностей
Барaban вращается, вода не поступает.	<p>Активно обнаружение загрузки.</p> <p>▶ Нет ошибки, никаких действий не требуется.</p> <p>Примечание: Обнаружение загрузки может занять до 2 минут.</p>
Сильное пенообразование.	<p>Дозировка моющего средства слишком велика.</p> <p>▶ Немедленные действия: смешайте столовую ложку кондиционера для белья с 0,5 литра воды и вылейте смесь в отсек ручной дозировки (не для верхней одежды, спортивной одежды и пуховых тканей).</p> <p>▶ Если интеллектуальное дозирование активировано, уменьшите базовую дозировку.</p> <p>▶ Если вы дозируете вручную, уменьшите количество моющего средства при следующей стирке с той же загрузкой.</p>
i-Dos 1 i-Dos 2 не работает.	<p>Интеллектуальное дозирование не предусмотрено для этой программы.</p> <p>▶ Нет ошибки – никаких действий не требуется.</p> <p>Ход выполнения программы не позволяет осуществлять интеллектуальное дозирование.</p> <p>Исправить невозможно.</p>
Высокая скорость отжима не достигается.	<p>Установлена низкая скорость отжима.</p> <p>▶ Установите более высокую скорость отжима для следующего цикла стирки.</p> <p>Система контроля дисбаланса компенсирует дисбаланс за счет снижения скорости отжима.</p> <p>▶ Перераспределите белье в барабане.</p> <p>Примечание: По возможности помещайте в барабан большое и маленькое белье вместе. Белье разного размера при отжиме распределяется лучше.</p> <p>▶ Запустите программу Отжим.</p>
Программа отжима не запускается.	<p>Сливная труба или шланг для слива воды засорены.</p> <p>▶ Очистите сливную трубу и шланг для слива воды.</p> <p>Сливная труба или шланг для слива воды перегнуты или пережаты.</p> <p>▶ Следите за тем, чтобы сливная труба и шланг для слива воды не были перекручены и пережаты.</p> <p>Система контроля дисбаланса перестала вращаться из-за неравномерного распределения белья.</p> <p>▶ Перераспределите белье в барабане.</p> <p>Примечание: По возможности помещайте в барабан большое и маленькое белье вместе. Белье разного размера при отжиме распределяется лучше.</p> <p>▶ Запустите программу Отжим.</p>
Свистящий, шипящий шум.	<p>Вода подается в ящик для моющих средств под давлением.</p> <p>▶ Нет ошибок – нормальный рабочий шум.</p>
Длительное жужжание перед началом стирки или смягчения.	<p>Интеллектуальная система дозирования дозирует моющее средство или средства по уходу.</p> <p>▶ Нет ошибок – нормальный рабочий шум.</p>
Короткий жужжащий звук после включения устройства.	<p>Интеллектуальная система дозирования проводит функциональную проверку.</p> <p>▶ Нет ошибок – нормальный рабочий шум.</p>
Сильный шум во время отжима.	<p>Устройство выровнено неправильно.</p> <p>▶ Выровняйте устройство.</p> <p>Ножки устройства не зафиксированы.</p> <p>▶ Закрепите ножки устройства.</p> <p>Транспортировочные болты не сняты.</p> <p>▶ Снимите транспортировочные болты.</p>
Дребезжащие звуки, стук в сливном насосе.	<p>В сливной насос попало инородное тело.</p> <p>▶ Очистите сливной насос.</p>

Неисправность	Причина и устранение неисправностей
Ритмичный шум при всасывании.	Сливной насос работает, и пена откачивается. ▶ Нет ошибок – нормальный рабочий шум.
Образование складок.	Скорость отжима слишком высока. ▶ Установите более низкую скорость отжима для следующего цикла стирки.
	Количество загрузки слишком велико. ▶ При следующей стирке уменьшите количество загрузки.
	Неподходящий набор программ для данного типа ткани. ▶ Выбирайте программы, подходящие для типа ткани.
Результат отжима неудовлетворительный. Белье слишком влажное/слишком мокрое.	Установлена низкая скорость отжима. ▶ Установите более высокую скорость отжима для следующего цикла стирки. ▶ Запустите программу Отжим .
	Сливная труба или шланг для слива воды засорены. ▶ Очистите сливную трубу и шланг для слива воды.
	Сливная труба или шланг для слива воды перегнуты или пережаты. ▶ Следите за тем, чтобы сливная труба и шланг для слива воды не были перекручены и пережаты.
	Система контроля дисбаланса перестала вращаться из-за неравномерного распределения белья. ▶ Перераспределите белье в барабане. Примечание: По возможности помещайте в барабан большое и маленькое белье вместе. Белье разного размера при отжиме распределяется лучше. ▶ Запустите программу Отжим .
	Система контроля дисбаланса компенсирует дисбаланс за счет снижения скорости отжима. ▶ Перераспределите белье в барабане. Примечание: По возможности помещайте в барабан большое и маленькое белье вместе. Белье разного размера при отжиме распределяется лучше. ▶ Запустите программу Отжим .
Остатки моющего средства на влажном белье.	Моющие средства могут содержать нерастворимые в воде вещества, которые оседают на белье. ▶ Запустите программу Полоскание .
	В дозатор интеллектуальной системы дозирования залито неподходящее моющее средство. 1. Проверьте, подходит ли используемое моющее средство. 2. Опорожните дозаторы. 3. Очистите дозаторы. 4. Заполните дозаторы.
	Базовая дозировка установлена неправильно. ▶ Если интеллектуальное дозирование активировано, уменьшите базовую дозировку.
Остатки моющего средства на сухом белье.	Моющие средства могут содержать нерастворимые в воде вещества, которые оседают на белье. ▶ Расчешите белье после стирки и сушки.
	В дозатор интеллектуальной системы дозирования залито неподходящее моющее средство. 1. Проверьте, подходит ли используемое моющее средство. 2. Опорожните дозаторы. 3. Очистите дозаторы. 4. Заполните дозаторы.
	Базовая дозировка установлена неправильно. ▶ Если интеллектуальное дозирование активировано, уменьшите базовую дозировку.

Неисправность	Причина и устранение неисправностей
Недостаточный эффект очистки.	<p>Базовое количество дозировки не отрегулировано.</p> <p>► Если активировано интеллектуальное дозирование, настройте базовое количество дозировки.</p> <p>Моющие средства или средства по уходу в дозаторах интеллектуальной системы дозирования загустели.</p> <ol style="list-style-type: none"> 1. Проверьте, подходит ли используемое моющее средство. 2. Опорожните дозаторы. 3. Очистите дозаторы. 4. Заполните дозаторы. <p>В дозирующий контейнер интеллектуальной системы дозирования залито неподходящее моющее средство.</p> <ol style="list-style-type: none"> 1. Проверьте, подходит ли используемое моющее средство. 2. Опорожните дозаторы. 3. Очистите дозаторы. 4. Заполните дозаторы.
Home Connect не работает должным образом.	<p>Возможны разные причины.</p> <p>► Перейдите на сайт www.home-connect.com.</p>
Нет подключения к домашней сети.	<p>Wi-Fi отключен.</p> <p>► Активируйте Wi-Fi на устройстве.</p> <p>Wi-Fi включен, но подключиться к домашней сети не удается.</p> <ol style="list-style-type: none"> 1. Убедитесь, что домашняя сеть доступна. 2. Снова подключите устройство к домашней сети.
Из шланга подачи воды вытекает вода.	<p>Наливной шланг подключен неправильно/неплотно.</p> <ol style="list-style-type: none"> 1. Правильно подсоедините наливной шланг. 2. Затяните резьбовое соединение.
Вода вытекает из сливного шланга.	<p>Шланг слива воды поврежден.</p> <p>► Замените поврежденный сливной шланг.</p> <p>Шланг слива воды подсоединен неправильно.</p> <p>► Правильно подсоедините сливной шланг.</p>
В устройстве образовались запахи.	<p>Влага и остатки моющих средств могут способствовать образованию бактерий.</p> <p>► Очистите барабан.</p> <p>► Когда вы не используете прибор, оставляйте дверцу и ящик для моющих средств открытыми, чтобы остатки воды могли высохнуть.</p>
После завершения работы программы smartFinish  на тканях образовались влажные пятна.	<p>Капли воды с барабана или дверцы увлажнили текстиль. Капли образуются либо из конденсата пара, либо из-за остаточной влаги от предыдущей программы стирки.</p> <p>► Прогладьте текстильные изделия или повесьте их сушиться.</p>
Вода течет из-под двери.	<p>Грязь на дверце или манжете вызывает утечку.</p> <p>► Очистите дверцу и манжету.</p>

20.1 Аварийная разблокировка

Открытие двери

Требование: Сливной насос пуст.

1. **ВНИМАНИЕ!** Утечка воды может привести к материальному ущербу.

► Не открывайте дверцу, если в стекле видна вода.

Потяните аварийный выпуск вниз с помощью инструмента и отпустите.

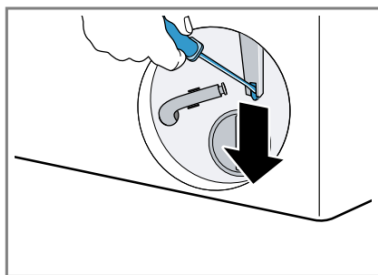

- Дверной замок разблокирован.

2. Вставьте крышку для обслуживания и защелкните ее на месте.
3. Закройте люк обслуживания.

21 Транспортировка, хранение и утилизация

21.1 Разборка устройства

1. Закройте кран.
2. Опорожните наливной шланг для воды.
3. Переведите устройство в режим ожидания.
4. Отключите устройство от сети.
5. Слейте пену.
6. Демонтируйте шланги.
7. Опорожните дозаторы.

21.2 Установка транспортировочных болтов

Во избежание повреждений при транспортировке закрепите устройство транспортировочными болтами перед транспортировкой.

1. Снимите 4 заглушки с помощью отвертки. Сохраните защитные колпачки.
2. Вставьте 4 транспортировочных болта.

21.3 Возвращение прибора в эксплуатацию

- ▶ Дополнительную информацию см.
 - Настройка и подключение.
 - Запустите пустой цикл стирки.

21.4 Утилизация старого устройства

Ценное сырье можно повторно использовать путем экологически безопасной утилизации.



ВНИМАНИЕ – Опасность для здоровья!

Дети могут попасть в ловушку устройства и поставить под угрозу свою жизнь.

- ▶ Не размещайте устройство за дверцей, которая блокирует или препятствует открытию дверцы устройства.
- ▶ Для старых устройств: вытащите вилку кабеля питания, затем перережьте кабель питания и разрушите замок дверцы устройства до такой степени, чтобы дверца устройства больше не закрывалась.

1. Вытащите вилку сетевого кабеля.
2. Обрежьте сетевой кабель.
3. Утилизируйте устройство экологически безопасным способом.

Информацию о текущих маршрутах утилизации вы можете получить у своего специализированного дилера, в местной или городской администрации.



Данное устройство маркировано в соответствии с Европейской директивой 2012/19/ЕС об отходах электрического и электронного оборудования (WEEE). Директива обеспечивает основу для возврата и переработки старых устройств на территории ЕС.

22 Сервисная служба

Оригинальные запасные части, соответствующие Регламенту об экодизайне, доступны в нашей службе поддержки клиентов в течение как минимум 10 лет с даты размещения вашего устройства на рынке в пределах Европейской экономической зоны.

Примечание: Использование службы поддержки клиентов является бесплатным в рамках гарантийных условий производителя. Для получения подробной информации о гарантийном сроке и условиях гарантии в вашей стране свяжитесь с службой поддержки клиентов, вашим дилером или на веб-сайте.

Когда вы обратитесь в службу поддержки клиентов, вам понадобится номер продукта (E-Nr.), заводской номер (FD) и серийный номер (Z-Nr.) вашего устройства.

22.1 Номер продукта (E-Nr.), заводской номер (FD) и серийный номер (Z-Nr.)

Номер продукта (E-Nr.), заводской номер (FD) и серийный номер (Z-Nr.) можно найти на заводской табличке устройства.

В зависимости от модели шильдик располагается:

- на внутренней стороне двери.
- на внутренней стороне лючка для обслуживания.
- На задней стороне устройства.

Чтобы быстро найти информацию об устройстве и номер телефона службы поддержки клиентов, вы можете записать эту информацию.

22.2 Гарантия AQUA-STOP

В дополнение к гарантийным претензиям к продавцу по договору купли-продажи и в дополнение к гарантии нашего производителя мы предоставляем замену на следующих условиях.

- Если ущерб от воды вызван ошибкой в системе Aqua-Stop, возмещается ущерб частным пользователям. Для обеспечения безопасности устройство необходимо подключить к электросети.
- Гарантия ответственности распространяется на весь срок службы устройства.
- Обязательным условием обращения по гарантии является то, что устройство с Aqua-Stop профессионально настроено и подключено в соответствии с инструкцией; в комплект также входит профессионально установленное удлинитель Aqua-Stop (оригинальный аксессуар). Гарантия не распространяется на неисправные подводные линии или арматуру вплоть до подключения Aqua-Stop на кране.
- Вам, как правило, не нужно следить за приборами с Aqua-Stop во время работы или потом, закрывая кран. Кран необходимо закрывать только в случае длительного отсутствия в квартире, например, в отпуске продолжительностью несколько недель.

23 Значения потребления

Следующая информация предоставлена в соответствии с Регламентом ЕС по экодизайну. Значения, указанные для программ, отличных от **Есо 40-60**, являются лишь ориентировочными и были определены на основе действующего стандарта EN60456.

Для этой цели функция автоматического дозирования была отключена.

Примечание по сравнительному тестированию: отключите функцию автоматической подачи, если только эта функция не является предметом тестирования.

Программа	Загрузка (кг)	Продолж. программы (ч:мин) ¹	Потребление энергии (кВтч/цикл) ¹	Расход воды (л/цикл) ¹	Макс. темп. (°C) 5 мин ¹	Скорость отжима (об/мин) ¹	Ост. влажность (%) ¹
Есо 40-60 ²	9,0	3:48	0,718	69,0	35	1257	53,00
Есо 40-60 ²	4,5	2:50	0,316	47,0	26	1400	53,00
Есо 40-60 ²	2,5	2:40	0,173	37,0	23	1400	53,00
Хлопок 20 °C	9,0	3:21	0,450	93,0	24	1400	50,00
Хлопок 40 °C	9,0	3:25	1,120	93,0	42	1400	50,00
Хлопок 60 °C	9,0	3:25	1,950	93,0	64	1400	50,00
Хлопок 40 °C + Предв. стирка	9,0	3:55	1,200	101,0	42	1400	50,00
Синтетика 40 °C	4,0	2:30	0,750	58,0	44	1200	35,00
Смеш./Быстр. 40 °C	4,0	1:05	0,660	43,0	42	1400	50,00
 Шерсть 30 °C	2,0	0:41	0,210	41,0	23	800	30,00

¹ Фактические значения могут отличаться от заявленных из-за влияния давления воды, жесткости и температуры на входе, температуры окружающей среды, типа, количества и загрязнения белья, используемого чистящего средства, колебаний электропитания и выбранных дополнительных функций.

² Программа испытаний в соответствии с Регламентом ЕС по экодизайну и Регламентом ЕС по энергетической маркировке с использованием холодной воды (15°C).

24 Технические данные

Высота устройства	84,5 см
Ширина устройства	59,8 см
Глубина устройства	59,0 см
Глубина устройства при закрытой дверце	63,8 см
Глубина устройства при открытой дверце	109,0 см
Масса	82,3 кг
Максимальная загрузка	9,0 кг
Напряжение сети	220-240 В, 50-60 Гц
Минимальная защита установки	10 А
Номинальная мощность	2300 Вт
Потребляемая мощность	- Режим ожидания: 0,50 Вт - Выключенное состояние: 0,50 Вт - Время до активации сетевого режима ожидания (Wi-Fi): 5 мин. - Сетевой режим ожидания (Wi-Fi): 2,00 Вт
Давление воды	- Минимум: 100 кПа (1 бар) - Максимум: 1000 кПа (10 бар)
Длина шланга подачи воды	150 см
Длина сливного шланга	150 см
Длина сетевого кабеля	160 см

Данное изделие содержит источники света класса энергоэффективности F. Источники света доступны в качестве запасных частей и могут быть заменены только обученным специалистом. Дополнительную информацию о вашей модели можно найти в Интернете по адресу <https://eprel.ec.europa.eu/>¹. Этот веб-адрес ведет на официальную базу данных продуктов ЕС EPREL. Затем следуйте инструкциям по поиску модели. Идентификатор модели состоит из символов перед косой чертой номера продукта (E-Nr.) на заводской табличке. Альтернативно вы также можете найти идентификатор модели в первой строке энергетической этикетки ЕС.

¹ Применяется только к странам Европейской экономической зоны

24.1 Информация о бесплатном программном обеспечении с открытым исходным кодом

Этот продукт содержит программные компоненты, лицензированные правообладателями как бесплатное программное обеспечение или программное обеспечение с открытым исходным кодом.

Соответствующая информация о лицензии хранится на бытовом устройстве. Доступ к соответствующей информации о лицензии также возможен через приложение Home Connect: «Профиль -> Юридическая информация -> Информация о лицензии».¹

¹ В зависимости от комплектации устройства

25 Декларация соответствия

Компания BSH Hausgeräte GmbH настоящим заявляет, что устройство с функцией Home Connect соответствует основным требованиям и другим соответствующим положениям Директивы 2014/53/EU.

Подробную декларацию соответствия RED вы можете найти на сайте siemens-home.bsh-group.com на странице продукта вашего устройства среди дополнительных документов.



Диапазон 2,4 ГГц (2400–2483,5 МГц): макс. 100 мВт.

Диапазон 5 ГГц (5150–5350 МГц + 5470–5725 МГц): макс. 150 мВт.

	BE	BG	CZ	DK	DE	EE	IE	EL	ES
	FR	HR	IT	CY	LI	LV	LT	LU	HU
	MT	NL	AT	PL	PT	RO	SI	SK	FI
	SE	NO	CH	TR	IS	UK (NI)			

Беспроводная сеть 5 ГГц (Wi-Fi): только для использования внутри помещений.

AL	BA	MD	ME	MK	RS	UK	UA
----	----	----	----	----	----	----	----

Беспроводная сеть 5 ГГц (Wi-Fi): только для использования внутри помещений.

BSH Hausgeräte GmbH
Carl-Wery-Straße 34
81739 München, GERMANY